

**Ozoneair**  
PURIFY PRO

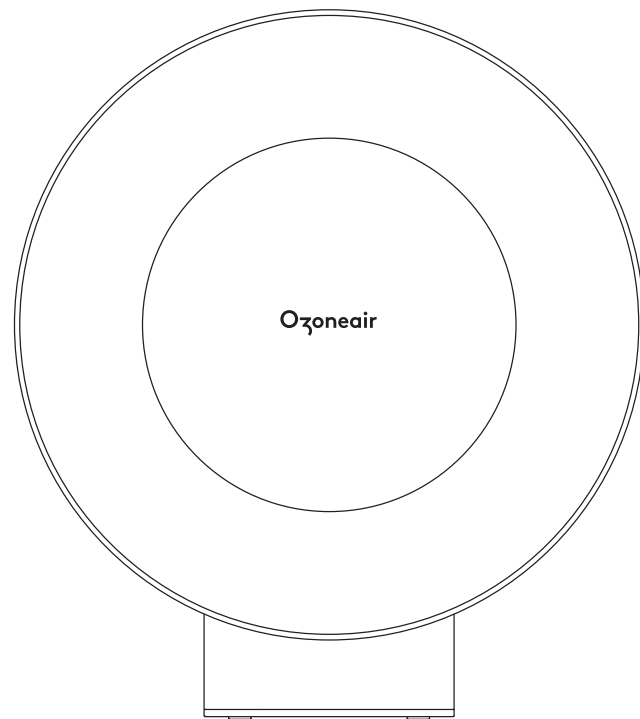

Ozoneair AB  
Bergvikskurvan 5, 973 31 Luleå, Sverige,  
+46771-366 366, ozoneair.se

# LANGUAGES

---

SVENSKA .....	4
ENGLISH .....	18
NORSK .....	32
DANSK .....	46
SUOMI .....	60



Read the instructions carefully before use.  
For full warranty conditions, see each country's respective website.  
With reservation for changes.



This symbol indicates that the product shall not be disposed with regular household waste. The product contains electrical components and should be handled properly.



## INNEHÅLLSFÖRTECKNING

---

01	Introduktion .....	4
02	Säkerhetsföreskrifter .....	5
03	Delar .....	9
04	Styrning .....	10
05	Användning .....	11
06	Underhåll .....	13
07	Felmeddelande .....	14
08	Tekniska detaljer .....	15
09	Felsökning .....	16

## INTRODUKTION

---

Denna användarmanual är avsedd att hjälpa dig använda din produkt på ett säkert sätt och ge dig grundläggande information om hur du använder och underhåller produkten. Läs dessa ursprungliga instruktioner noggrant innan användning.

Om du, efter att ha läst manualen, känner dig osäker på att förstå de potentiella riskerna med produkten, använd den inte. Kontakta Ozoneair om du behöver ytterligare information. Användarmanualen täcker endast grunderna för säker användning av produkten. Det är inte möjligt att beskriva alla situationer som kan uppstå vid användning av produkten.

### Användarens ansvar

---

Det är användarens ansvar att följa alla rekommendationer och säkerhetsanvisningar vid användning av produkten och att alltid hantera produkten på ett förnuftigt sätt.

## Avsedd användning

---

Denna luftrenare är utformad för hemmabruk för att avlägsna luftburna partiklar, såsom damm och pollen, samt vissa gaser, vilket förbättrar inomhusluftens kvalitet. Använd produkten enligt beskrivningen i denna manual för bästa prestanda.

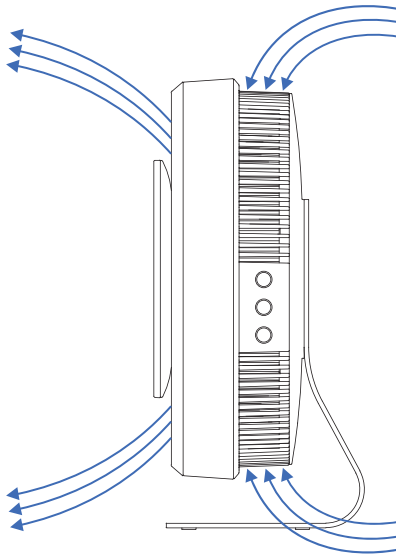

## SÄKERHETSFÖRESKRIFTER

---

Läs igenom den här bruksanvisningen inklusive säkerhetsinformationen innan du använder apparaten för första gången. Följ alla anvisningar. Förvara bruksanvisningen för framtida bruk eller för nästa ägare. Tillverkaren är ej ansvarig för person- och egendomsskador som uppstår på grund av felaktig installation eller användning. Ozoneairs garanti gäller endast om produkten används enligt säkerhetsföreskrifterna.



Läs igenom bruksanvisningen.

## VARNINGAR

---

- Genom att ignorera säkerhetsinstruktionerna kan tillverkaren inte hållas ansvarig för eventuella skador.
- Läs alla instruktioner noggrant innan apparaten används.
- Använd endast apparaten för avsett ändamål enligt beskrivningen i bruksanvisningen.
- Denna apparat är avsedd för hushållsbruk och liknande ändamål.
- Apparaten kan användas av barn från 8 års ålder och uppåt under tillsyn.
- Apparaten kan användas av personer med nedsatt fysisk, sensorisk eller mental förmåga eller bristande erfarenhet och kunskap om de har fått tillsyn eller instruktioner om användning av apparaten på ett säkert sätt och förstår riskerna.
- Barn ska inte leka med apparaten.
- Rengöring och användarunderhåll ska inte utföras av barn utan tillsyn.
- Före rengöring eller annat underhåll ska apparaten kopplas bort från elnätet.
- All service utom användarunderhåll ska utföras av kvalificerad servicepersonal.
- Om apparaten inte fungerar korrekt, försök inte att reparera den själv. Kontakta tillverkaren eller en auktoriserad serviceverkstad.
- Ändringar eller modifieringar på apparaten som inte uttryckligen godkänts av tillverkaren eller dennes auktoriserade representant kan leda till att apparaten inte längre uppfyller säkerhetskraven och att användarens rätt att använda apparaten upphör.
- Använd inte apparaten utomhus.
- Apparaten ska endast användas med den

## VARNINGAR

---

strömförsörjningsenhet som medföljer apparaten.

- Apparaten drivs med skyddslågspänning (SELV), vilket minskar risken för elektrisk stöt vid normal användning.
- Använd endast den medföljande eller specificerade SELV-strömförsörjningsenheten. Användning av felaktig strömförsörjningsenhet kan leda till fara eller skada på apparaten.
- Kontrollera att strömförsörjningsenheten och nätsladden är hela och oskadade före användning.
- Se till att strömförsörjningsenheten och nätsladden inte utsätts för fukt eller vätska.
- Håll händer och andra föremål borta från rörliga delar under drift.
- Doppa inte apparaten i vatten eller annan

vätska.

- Det är viktigt att se till att luftintag och luftutloppsöppningar aldrig blockeras. Att begränsa luftflödet kan orsaka fel på apparaten eller skapa en säkerhetsrisk.
- För att säkerställa att apparaten kan mäta luftkvaliteten korrekt, se till att sensorerna på baksidan inte blockeras.
- Se till att apparaten och dess nätadapter inte täcks över och att inga föremål placeras på dem.
- Använd inte utan att filtret är på plats.
- För att garantera säker och korrekt drift, använd endast tillbehör som rekommenderas av Ozoneair.
- Lyft endast apparaten genom att hålla i foten. Lyftning på annat sätt kan skada eller förstöra apparaten, vilket potentiellt kan or-

## VARNINGAR

---

saka personskada eller egendomsskada.

- Stick inte in fingrar eller andra föremål i luftintaget eller luftutloppet. Fläkten roterar med hög hastighet och kan orsaka allvarliga skador.
- Säkerställ att filtret alltid är korrekt installerat innan apparaten används. Användning utan filter kan skada apparaten och minska prestandan.
- Angående rengöring och annat användarunderhåll, se avsnittet "UNDERHÅLL".
- Angående detaljer om hur apparaten fästs på väggen, se avsnittet "Väggmontering".

## Avfallshantering

---

Släng alltid förpackningsmaterial på ett miljövänligt sätt och i enlighet med gällande lokala regler för avfallshantering.



Symbolen med en överkryssad soptunna på elektriska eller elektroniska apparater är hämtad från direktiv 2012/19/EU. Den anger att denna apparat inte får slängas med hushållsavfallet vid slutet av sin livslängd. Du hittar samlingspunkter för kostnadsfri återlämning av elektriska och elektroniska apparater i din närhet. Adresserna kan erhållas från din kommun eller lokala myndigheter. Annars, vänligen kontakta ett officiellt återvinningscenter för elektronik och elektrisk utrustning som är godkänt i ditt land.

Den separata insamlingen av elektriska och elektroniska apparater syftar till att möjliggöra återanvändning, återvinning och andra former av återvinning av avfallet samt att förebygga negativa effekter på miljön och människors hälsa som kan orsakas av de farliga ämnen som eventuellt finns i utrustningen.

## DELAR

1. Frontbelysning | 2. Filterlucka | 3. Luftutsläpp | 4. Luftinsläpp | 5. Styrning  
6. Strömuttag | 7. Ställ | 8. Sensorer

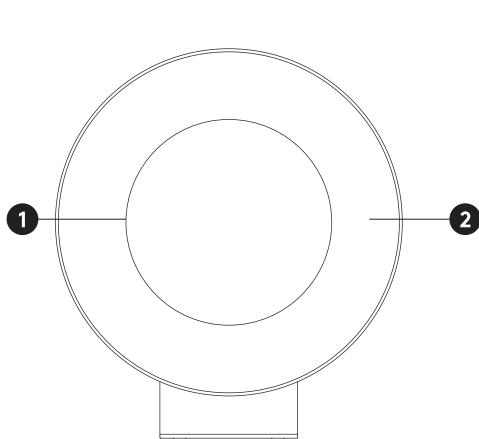

FRAMSIDA

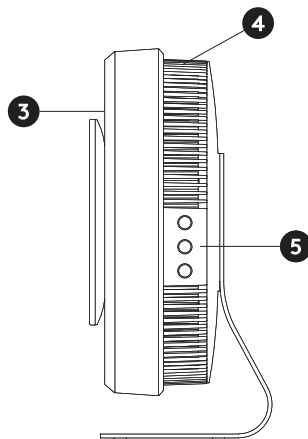

SIDA

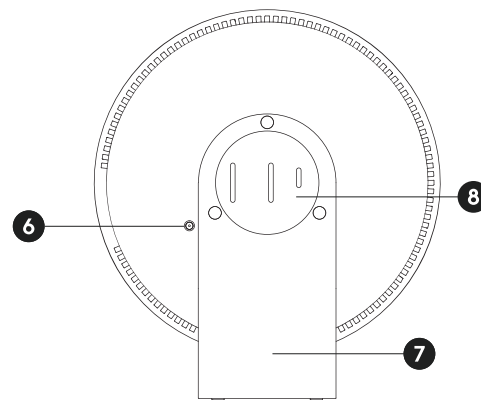

BAKSIDA

Notera att avvikelser i illustrationerna kan förekomma.

## STYRNING

1. Ljuspunkter

2. Strömknapp

3. Fläktnapp

4. Sömnknapp

### Luftkvalitet

Den aktuella luftkvaliteten visas genom färgen på ljuspunkterna på produktens sida. Dessa värden baseras på realtidsmätningar från sensorer som övervakar luftkvaliteten.

- Gröna ljuspunkter – Bra luftkvalitet.
- Gula ljuspunkter – Måttlig luftkvalitet.
- Röda ljuspunkter – Dålig luftkvalitet.

### Fläkthastighet

Den valda fläkthastigheten indikeras av antalet ljuspunkter:

Fläkthastighet 1 – Låg ●

Fläkthastighet 2 – Medel ● ●

Fläkthastighet 3 – Hög ● ● ●

Fläkthastighet 4 – Extra hög ● ● ● ●

#### Exempel

Två gröna ljuspunkter: Antalet ljuspunkter visar att luftrenaren är inställd på fläkthastighet 2, och den gröna färgen innebär att luftkvaliteten är bra.

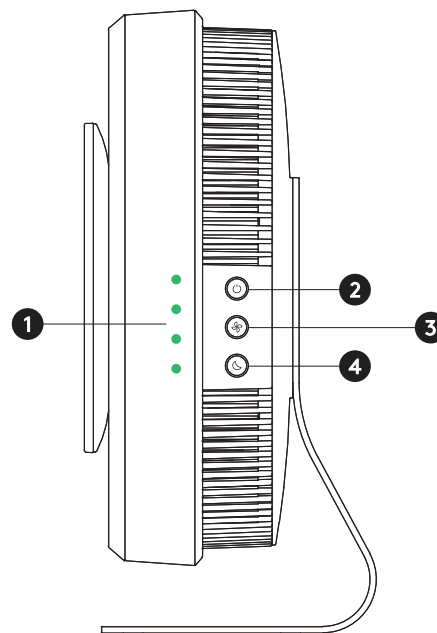

## ANVÄNDNING

Ta bort förpackningsmaterialet innan användning och läs noggrant igenom användarmanualen, inklusive säkerhetsföreskrifterna.

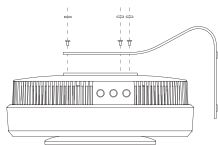

Placera produkten med framsidan nedåt på en mjuk yta. Fäst stället på baksidan med det medföljande verktyget och tre skruvar, och täck sedan skruvarna med gummipluggar. Säkerställ att stället är ordentligt fäst.

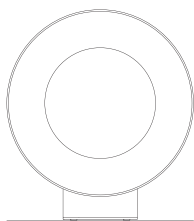

Placera produkten på en plan, upphöjd yta, och se till att luftinsläpp, luftutsläpp och sensorer är obehindrade. Undvik att placera den på golvet eller på en plats där den kan välta.

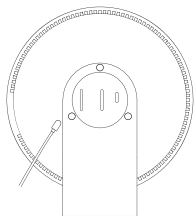

Anslut strömkabeln till produkten och strömkällan. Frontbelysningen kommer att lysa i 3 sekunder för att indikera att kabeln fungerar.



**Smartläge:** Tryck på strömknappen för att starta produkten, som då kommer att arbeta i det rekommenderade smartläget och justera fläkthastigheten (1-3) baserat på luftkvaliteten, för att säkerställa optimal prestanda.



**Manuellt läge:** Tryck på fläktnappen för att välja manuellt läge och justera fläkthastigheten (1-4) genom att trycka upprepade gånger. Nivå 4, rekommenderad vid mycket dålig luftkvalitet, finns endast i detta läge.



**Sömnläge:** Välj sömnläge med sömnknappen. Frontbelysningen släcks och produkten körs på fläkthastighet 1, utformat för en tyst och ostörd sov miljö.



Håll strömknappen intryckt i 2 sekunder för att stänga av produkten. Koppla ur från strömkällan när den inte används.

### Stänga av frontbelysningen



Frontbelysningen är aktiverad i smart- och manuellt läge, men kan stängas av. För att stänga av den, välj önskad inställning och håll sömnknappen intryckt i 2 sekunder. Tryck på strömknappen eller fläktnappen för att aktivera ljuset igen.

## Rekommendationer

---

Vi rekommenderar att produkten alltid är igång för bästa resultat, oavsett inställning. En luftrenare som är i bruk är den bästa luftrenaren. Rekommendationer för optimal användning:

- Placera luftrenaren i ett öppet utrymme, utan hinder från väggar, möbler eller gardiner, för att säkerställa obehindrat luftflöde.
- Byt filter i tid, då ett fullt filter minskar rengöringseffektiviteten.
- Luftrenaren fungerar bäst på en våning. Använd en luftrenare per våning eller placera den i det område där du vistas mest.
- Placera inte luftrenaren nära ett ventilationsutsläpp, eftersom det då kan dra ut den renade luften från rummet.
- Stäng fönstren för att säkerställa optimal prestanda och undvika att ny luft fyller rummet.

## Vägghängning

---

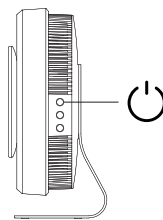

Vägghängningen ingår med Purify 120 Pro och kan även köpas separat till övriga modeller. Stäng alltid av produkten och koppla ur den innan installation.

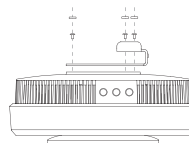

Placera produkten med framsidan nedåt på en mjuk yta. Ta bort gummipluggarna. Använd det medföljande verktyget för att lossa stället genom att skruva ur de tre skruvarna. Fäst produktfästet på produkten med samma skruvar och gummipluggar.

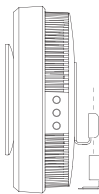

Montera väggfästet på väggen med skruvar och pluggar som är lämpliga för din väggtyp. Skruvar och pluggar för väggmontering ingår inte. Placera slutligen produkten på väggfästet genom att skjuta den rakt ned på plats.

## UNDERHÅLL

Produkten kräver regelbundet underhåll för att säkerställa optimal prestanda. Se till att maskinen är avstängd och urkopplad innan rengöring eller underhåll.

### Filter byte

Efter 6 månader, byt ut filtret för att bibehålla prestandan. Frontbelysningen blir gul (blinker tre gånger och lyser sedan konstant gult) och maskinen går ner till fläkthastighet 1. Filter finns att köpa på [ozoneair.se](http://ozoneair.se).

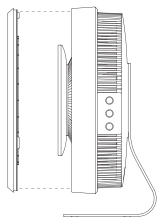

Håll in strömknappen för att stänga av maskinen och koppla sedan ur den från strömkällan. Ta bort filterlocket genom att dra det rakt av från maskinen, eftersom det hålls på plats med magneter.

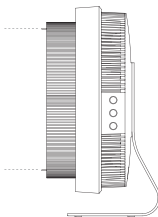

Ta bort filtren genom att försiktigt dra i flikarna för att lossa både förfiltret och huvudfiltret från maskinen. Ta bort förpackningsmaterialet från det nya filtret och sätt in det i maskinen.

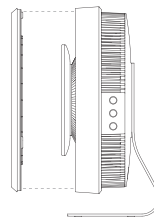

Sätt tillbaka filterlocket och säkerställ att det sitter ordentligt på plats. Anslut maskinen till strömkällan igen och starta den genom att trycka på strömknappen. Frontbelysningen kommer fortsätta lysa gult.

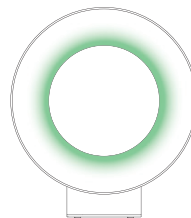

För att återställa filtret, håll in fläktnappen i 5 sekunder. Lampan blinkar då grönt, för att sedan övergå till vitt ljus och normal drift.

**OBS!** - Byts filtret ut innan varningsindikeringen, måste det ändå återställas. Håll in fläktnappen i 5 sekunder. Frontbelysningen blinkar grönt och återgår sedan till vitt ljus.

**OBS!** - Filtret är inte tvättbart och måste bytas ut när det har nått slutet av sin livslängd.

## Rengöring av sensorerna

---

Efter cirka 3 månaders användning bör sensorerna rengöras för att bibehålla optimal prestanda. Om sensorerna inte rengörs kan det leda till felaktiga avläsningar av luftkvaliteten. Kontrollera att maskinen är avstängd och urkopplad innan rengöring påbörjas.

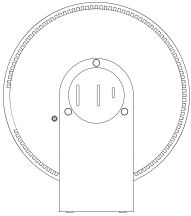

Sensorerna finns på baksidan av produkten. Rengör genom att försiktigt dammsuga sensorerna.

## Rengöring av maskinen

---

Maskinen kan samla damm över tid, särskilt runt luftinsläppet, och bör rengöras vid behov. Torka av den med en mjuk trasa. Regelbunden rengöring är viktig för att säkerställa optimal prestanda.

**OBS!** - Om luftkvaliteten förblir röd under en längre tid kan sensorerna behöva rengöras.

## FELMEDDELANDE

---

Framljuset indikerar när ett fel har uppstått eller när produkten kräver uppmärksamhet.

### Gult ljus

---

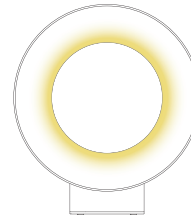

Gult ljus indikerar att det är dags att byta filtret. Gå till sidan 13 för detaljerade instruktioner om hur du byter filtret.

### Rött ljus

---

Rött ljus indikerar ett fel. Det röda ljuset kan visas i två situationer:

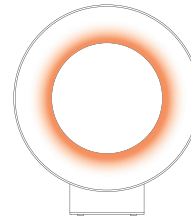

#### **Filterlucka borttagen:**

Om filterluckan tas bort medan maskinen är igång, stängs den av och blinkar rött. Luckan måste sättas tillbaka korrekt för att maskinen ska kunna startas om.

#### **Tekniskt fel:**

Om maskinen stängs av, blinkar rött tre gånger och sedan lyser med fast rött sken – starta om den. Om det röda ljuset kvarstår, kontakta din återförsäljare.

## TEKNISKA DETALJER

Namn	Purify 30 Pro	Purify 60 Pro	Purify 120 Pro
Modell	490607	490614	490621
Kapacitet	30 m <sup>2</sup>	60 m <sup>2</sup>	120 m <sup>2</sup>
Textil	Vit	Grå	Grå
Filter	Partikelfilter	Partikelfilter	Gas- och partikelfilter
Förfilter	Ja	Ja	Ja
Fotokatalys	Nej	Ja	Ja
Jonisering	Nej	Ja	Ja
Partikelsensor	Ja	Ja	Ja
Gassensor	Nej	Ja	Ja
Kabellängd	2,5 m	2,5 m	2,5 m
Effekt	14 W	17 W	21 W
Storlek	353 x 186 x 398 mm	353 x 186 x 398 mm	353 x 186 x 398 mm
Ljudnivå	19-49 dB	19-48 dB	19- 48 dB
Vikt	3,9 kg	4 kg	4,1 kg
Driftförhållanden	0-40 °C	0-40 °C	0-40 °C
Väggfäste inkluderat	Nej	Nej	Ja

## FELSÖKNING

Problem	Möjlig orsak	Lösning
Produkten startar inte.	Produkten är inte påslagen.	Anslut produkten till en säker strömkälla. Starta genom att trycka på strömknappen.
	Strömkabeln är inte korrekt ansluten.	Se till att strömkabeln är ordentligt ansluten. När strömkabeln är korrekt ansluten, kommer frontbelysningen att lysa i 3 sekunder för att indikera att strömkabeln fungerar.
	Eluttaget fungerar inte.	Prova ett annat eluttag.
Frontbelysningen är röd.	Filterlocket är inte ordentligt fastsatt.	Filterlocket är säkrat med magneter som har ett asymmetriskt mönster. Se till att följa mönstret.
	Det kan vara ett problem med produkten.	Kontakta din återförsäljare och beskriv problemet.
Frontbelysningen är gul.	Produkten varnar att det är dags att byta filter.	Följ instruktionerna på sida 13. Efter att ha bytt filter, återställ räkneverket genom att hålla in fläktnappen i 5 sekunder för att ändra det gula ljuset till vitt.
Frontbelysningen är avstängd.	Produkten är i sovläge.	I sovläge förblir frontbelysningen avstängd för att inte störa användaren. Tryck på fläkt- och strömknapparna för att växla till ett läge som aktiverar frontbelysningen.
	Frontbelysningen har stängts av manuellt.	Frontbelysningen kan stängas av genom att hålla sömnknappen i 2 sekunder. För att aktivera ljuset, tryck på fläktnappen eller strömknappen.

Problem	Möjlig orsak	Lösning
<p>Produkten körs men visar dålig luftkvalitet under en längre period.</p>	<p>Sensorerna är blockerade.</p>	<p>Rengör sensorerna enligt instruktionerna på sida 14.</p>
	<p>Filtret är fullt.</p>	<p>Filtret är fullt och måste bytas ut. Följ instruktionerna på sida 13.</p>
	<p>Luftkvaliteten i rummet är mycket dålig, eller så kommer ny luft in konstant.</p>	<p>Kör i manuellt läge, fläkthastighet 4. Om situationen inte förbättras, fortsätt med samma inställning men isolera rummet genom att stänga dörrar och fönster.</p>
<p>Det kommer en konstig lukt från maskinen.</p>	<p>En plastliknande lukt kan uppstå initialt. För Purify 60 Pro och Purify 120 Pro kan den fotokatalytiska funktionen också släppa ut en metallisk lukt när produkten först startas.</p>	<p>Dessa lukter kan uppstå i början av produktens livscykel men kommer gradvis att försvinna över tid. Lukterna är helt ofarliga.</p>

## TABLE OF CONTENT

---

01	Introduction .....	18
02	Safety information .....	19
03	Parts .....	23
04	Control panel .....	24
05	Use .....	25
06	Maintenance .....	27
07	Error message .....	28
08	Technical details .....	29
09	Troubleshooting .....	30

## INTRODUCTION

---

This user manual is intended to help you use your product safely and provide you with basic information on how to operate and maintain the product. Please read these original instructions carefully before use.

If, after reading the manual, you are uncertain about understanding the potential risks associated with the product, do not use it. Please contact Ozoneair if you need further information. The user manual covers only the basics for safe use of the product. It is not possible to describe all situations that could arise while using the product.

### Users responsibility

---

It is the user's responsibility to comply with all recommendations and safety information before operating the product and to always use the product in a sensible way.

## Intended use

---

This air purifier is designed for home use to remove airborne particles, such as dust and pollen, as well as certain gases, enhancing indoor air quality. Use the product as described in this manual for optimal performance.

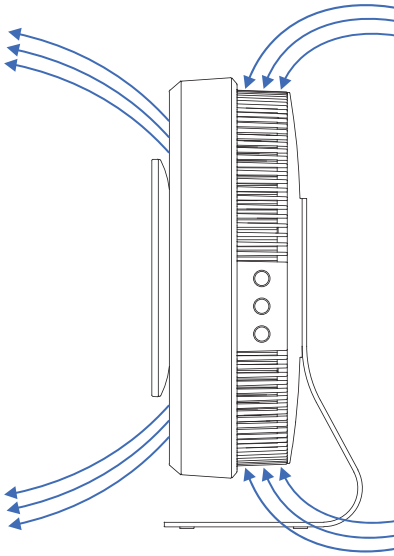

## SAFETY INFORMATION

---

Read through this user manual, including the safety information, before using the appliance for the first time. Follow all instructions. Keep the user manual for future reference or for the next owner. The manufacturer is not responsible for personal injury or property damage caused by incorrect installation or use. Ozoneair's warranty is only valid if the product is used in accordance with the safety instructions.



Read the operating instructions.

## WARNINGS

---

- By ignoring the safety instructions the manufacturer can not be held responsible for any damage.
- Read all instructions carefully before using the appliance.
- Use the appliance only for its intended purpose as described in the instruction manual.
- This appliance is designed for household and similar purposes.
- This appliance can be used by children aged from 8 years and above under supervision.
- This appliance can be used by persons with reduced physical, sensory or mental capabilities or lack of experience and knowledge if they have been given supervision or instruction concerning use of the appliance in a safe way and understand the hazards involved.
- Children should not play with the appliance.
- Cleaning and user maintenance shall not be made by children without supervision.
- Prior to cleaning or other maintenance, the appliance must be disconnected from the supply mains.
- This appliance has no user-serviceable parts. Refer servicing to qualified service personnel.
- If the appliance does not operate correctly, do not attempt to repair it yourself. Contact the manufacturer or an authorized service agent.
- Changes or modifications to the appliance not expressly approved by the party responsible for compliance could void the user's authority to operate the equipment.
- Do not use the appliance outdoors.

## WARNINGS

---

- The appliance is only to be used with the power supply unit provided with the appliance.
- This appliance is powered by Safety Extra-Low Voltage (SELV), which reduces the risk of electric shock during normal use.
- Only use the provided or specified SELV power supply. Using an incorrect power supply may lead to hazard or damage to the appliance.
- Check that the power supply is intact and not damaged before use.
- Ensure that the power supply is not exposed to moisture or liquids.
- Keep hands and other objects away from moving parts during operation.
- Do not immerse the appliance in water or other liquid to avoid damage.
- It is crucial to ensure that the air inlet and outlet openings are never obstructed. Restricting airflow can cause the appliance to malfunction or create a safety hazard.
- To ensure the machine can measure air quality correctly, make sure the sensors on the back are not blocked.
- Ensure that the product and its power adapter are not covered and that no objects are placed on them.
- Do not use without filter in place.
- To guarantee safe and correct operation, use only accessories recommended by Ozoneair.
- Only lift the product by holding the stand. Lifting the product in any other way may damage or break it, potentially causing personal injury or property damage.
- Do not insert fingers or any objects into the air inlet or outlet. The fan rotates at high

## WARNINGS

---

speed and can cause serious injuries.

- Ensure the filter is always correctly installed before using the appliance. Operating it without a filter may result in damage to the machine and reduced performance.
- Regarding the cleaning and other user maintenance, refer to the section “MAINTENANCE”.
- With respect to the details of how the appliance is to be fixed to the wall, refer to the part “Wall mounting”.

## Disposal

---

Always dispose of packing materials in an environmentally friendly manner and in accordance with the applicable local disposal regulations.



The icon with the crossed-out waste bin on waste electrical or electronic equipment is taken from Directive 2012/19/EU. It states that this device must not be disposed of with the household waste at the end of its life. You will find collection points for free return of waste electrical and electronic equipment in your vicinity. The addresses can be obtained from your municipality or local administration. Otherwise, please contact an official recycling centre for electronic and electrical equipment authorised for your country.

The separate collection of waste electrical and electronic equipment aims to enable the re-use, recycling and other forms of recovery of waste equipment as well as to prevent negative effects for the environment and human health caused by the disposal of hazardous substances potentially contained in the equipment.

## PARTS

1. Front light | 2. Filter hatch | 3. Air outlet | 4. Air inlet | 5. Control panel  
6. Power outlet | 7. Stand | 8. Sensors

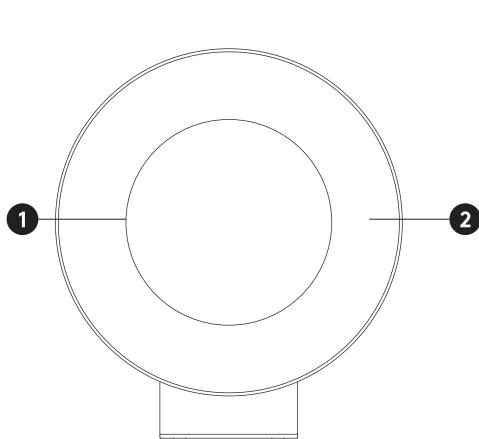

FRONT

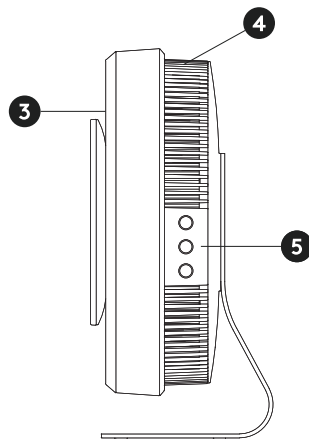

SIDE

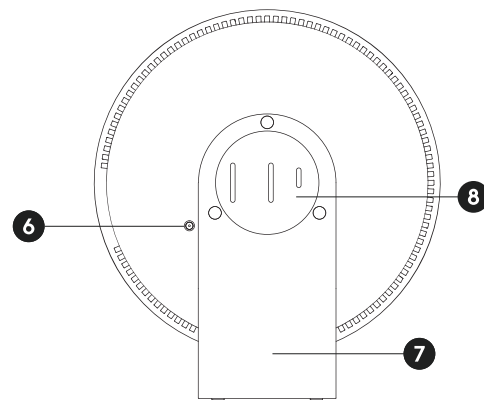

BACK

Note that deviations in the illustrations may occur.

## CONTROL PANEL

1. Light dots

2. Power button

3. Fan button

4. Sleep button

### Air quality

The current air quality is displayed through the color of the light dots on the side of the product. These values are based on real-time measurements from sensors that monitor air quality.

- Green light dots - Good air quality.
- Yellow light dots - Moderate air quality.
- Red light dots - Poor air quality.

### Fan speed

The selected fan speed is indicated by the number of light dots:

Fan speed 1 - Low ●

Fan speed 2 - Medium ● ●

Fan speed 3 - High ● ● ●

Fan speed 4 - Extra high ● ● ● ●

#### Example

Two green light dots: The number of light dots indicates that the product is operating at fan speed 2, and the green color signifies that the air quality is good.

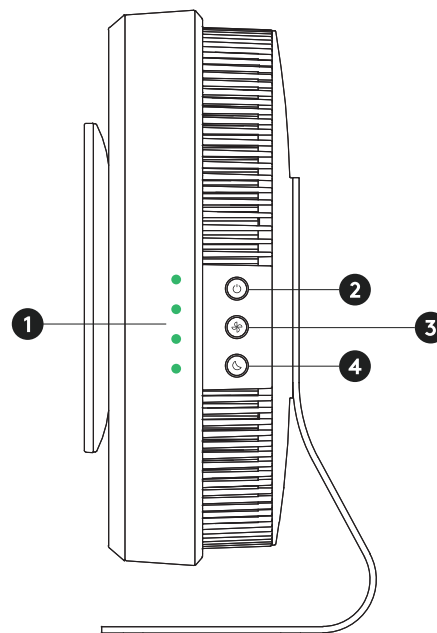

## USE

---

Start by removing all packaging material before using the product. Read through this user manual carefully, including the safety instructions.

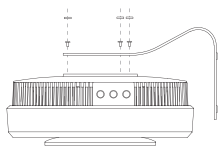

Place the product face down on a soft surface. Attach the stand to the back using the provided tool and three screws, then cover the screws with rubber caps. Ensure the stand is secure.

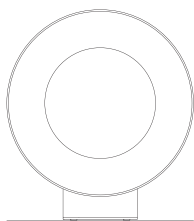

Place the product on a flat, elevated surface, ensuring the intake, exhaust, and sensors are unobstructed. Avoid placing it on the floor or where it could be knocked over.

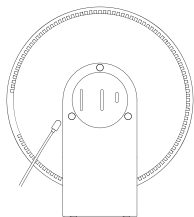

Connect the power cable to the machine and power source. The front light will briefly illuminate to indicate the cable is working.



**Smart mode:** Press the power button to turn on the machine, which will operate in the recommended Smart mode, adjusting the fan speed (1-3) based on air quality, ensuring optimal performance.



**Manual mode:** Select Manual mode by pressing the fan button. Then, adjust the fan speed by pressing the fan button repeatedly, choosing between speeds 1-4. The highest fan speed, level 4, which is recommended for very poor air quality, is only available in this mode.



**Sleep mode:** Select Sleep mode by pressing the sleep button. The front light will turn off, and the product will operate at fan speed 1. Sleep mode is designed to create an ideal sleeping environment by operating quietly and without disturbances.



Turn off the machine by holding the power button for 2 seconds. Always unplug the product from the power source when not in use.

### How to turn off the front light

---



The front light is preset in Smart and Manual modes but can be turned off. To turn it off, select your setting and hold the sleep button for 2 seconds. Press the Power button or Fan button to turn it back on.

## Recommendations

---

We recommend allowing the product to always run continuously, regardless of the setting. An air purifier in use is the best air purifier. Recommendations for optimal use:

- Place the air purifier in an open area, away from walls, furniture, or curtains, to ensure unobstructed airflow.
- Replace the filter on time, as a full filter reduces cleaning efficiency.
- The air purifier cannot work effectively across multiple floors. Use one air purifier per floor, or place it in the area you use the most.
- Do not place the air purifier near a ventilation exhaust, as this will cause the purified air to be drawn out of the room.
- Close the windows to ensure optimal performance and prevent new air from entering the room.

## Wall mounting

---

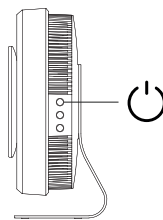

The wall mount is included with Purify 120 Pro or can be purchased separately. Always turn off the product and unplug it before installation.

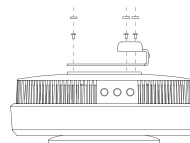

Place the product face down on a soft surface. Remove the rubber covers. Use the included tool to remove the stand by unscrewing the three screws. Attach the machine bracket using the same screws and rubber covers.

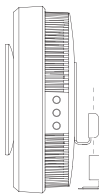

Mount the wall bracket to the wall using screws and plugs suitable for your wall type. Screws and plugs for wall mounting are not included. Finally, position the machine onto the wall bracket by sliding it straight down into place.

## MAINTENANCE

The product requires regular maintenance for optimal performance. Ensure the machine is powered off and unplugged before cleaning or maintenance.

### Filter change

After 6 months, replace the filter to maintain performance. The front light turns yellow (blinks three times, then solid) and limits the machine to fan speed 1. Filters are available at [ozoneair.se](http://ozoneair.se).

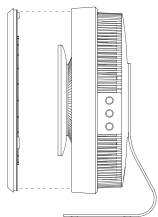

Hold the power button to turn off the machine, then unplug it from the power source. Remove the filter cover by pulling it directly off the machine, as it is held in place by magnets.

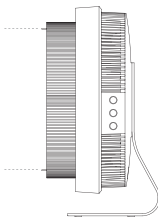

Remove the filters by gently pulling the tabs to detach both the pre-filter and the main filter from the machine. Remove the packaging material from the new filter and insert it into the machine.

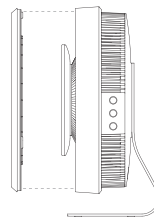

Reattach the filter cover and make sure it is securely in place. Plug the machine back into the power source and turn it on by pressing the power button. The yellow light will remain on.

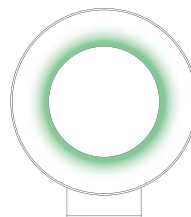

To reset the filter, hold the fan button for 5 seconds. The light will flash green, then turn white, and the machine will operate normally.

**Note!** - If the filter is replaced before the warning, the filter still needs to be reset. Hold the fan button for 5 seconds. The front light will flash green and then return to white.

**Note!** - The filter is not washable and must be replaced when it reaches the end of its life.

## Cleaning the sensors

---

After about 3 months of use, the sensor inlet should be cleaned to maintain optimal performance. If the sensors are not cleaned, it may lead to inaccurate air quality readings. Before cleaning, ensure the machine is powered off and unplugged.

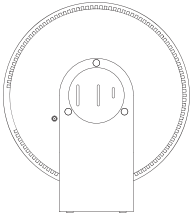

The sensors are located at the back of the product. Clean them by gently vacuuming.

## Cleaning the machine

---

The machine can accumulate dust over time, especially around the air inlet, and needs to be cleaned as necessary. Clean it by wiping with a soft cloth. Regular cleaning is important to ensure optimal performance.

**Note!** - If the air quality stays red for a while, the sensors might need cleaning.

## ERROR MESSAGE

---

The front light indicates when there is an error or when the product requires attention.

### Yellow light

---

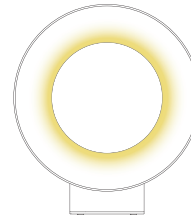

Yellow light indicates that it is time to replace the filter. Go to page 27 for detailed instructions on how to replace the filter.

### Red light

---

Red light indicates an error. The red light can appear in two situations:

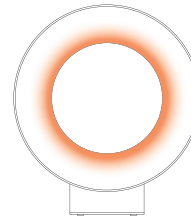

#### **Filter hatch removed:**

If the filter hatch is removed while running, the machine will shut off and blink red. It must be properly reattached to restart.

#### **Technical issue:**

If the machine shuts off, blinks red three times, and stays solid red, restart it. If the red light persists, contact your retailer.

## TECHNICAL SPECIFICATION

Name	Purify 30 Pro	Purify 60 Pro	Purify 120 Pro
Model	490607	490614	490621
Capacity	30 m <sup>2</sup>	60 m <sup>2</sup>	120 m <sup>2</sup>
Textile	White	Gray	Gray
Filter	Particle filter	Particle filter	Gas- and particle filter
Pre-filter	Yes	Yes	Yes
Photocatalysis	No	Yes	Yes
Ionization	No	Yes	Yes
Particle sensor	Yes	Yes	Yes
Gas sensor	No	Yes	Yes
Cable length	2,5 m	2,5 m	2,5 m
Effect	14 W	17 W	21 W
Size	353 x 186 x 398 mm	353 x 186 x 398 mm	353 x 186 x 398 mm
Sound level	19-49 dB	19-48 dB	19- 48 dB
Weight	3,9 kg	4 kg	4,1 kg
Operating conditions	0-40 °C	0-40 °C	0-40 °C
Wall mounting included	No	No	Yes

## TROUBLESHOOTING

Problem	Possible reason	Solution
The product does not start.	The product is not turned on.	Connect the product to a safe power source. Turn it on by pressing the power button.
	The power cord is not properly connected.	Ensure that the power cord is properly connected. Once the power cord is correctly plugged in, the front light will illuminate for 3 seconds to indicate that the power cord is functioning.
	The power outlet is not working.	Try another power outlet.
The front light is red.	The filter cover is not properly attached.	The filter cover is secured with magnets featuring an asymmetrical pattern alignment. Make sure to follow the pattern.
	There may be an issue with the product.	Contact your retailer and describe the issue.
The front light is yellow.	The product alerts that it's time to change the filter.	Follow the instructions on page 27. After replacing the filter, reset the counter by holding the fan button for 5 seconds to turn the yellow light white.
The front light is off.	The product is in sleep mode.	In sleep mode, the front light remains off to prevent disturbing the user. Press the fan and power buttons to switch to a setting that activates the front light.
	The front light has been manually turned off.	The front light can be turned off by holding the sleep button for 2 seconds. To turn it back on, press the fan button or the power button.

Problem	Possible reason	Solution
The product is running but indicates poor air quality over an extended period.	The sensors are blocked.	Clean the sensors following the instructions on page 28.
	The filter is full.	The filter is full and needs to be replaced. Follow the instructions on page 27.
	The air quality in the room is very poor, or new air is constantly entering.	Run in manual mode, fan speed 4. If the situation does not improve, continue with the same setting but isolate the space by closing doors and windows.
There is a strange smell coming from the machine.	A plastic-like odor may occur initially. For Purify 60 Pro and Purify 120 Pro, the photocatalytic function may also release a metallic-like smell when the product is first turned on.	These odors may occur at the beginning of the product's lifecycle but will gradually fade over time. The odors are completely harmless.

## INNHOLDSFORTEGNELSE

---

01	Introduksjon.....	32
02	Sikkerhetsinformasjon.....	33
03	Deler .....	37
04	Kontrollpanel .....	38
05	Bruk.....	39
06	Vedlikehold .....	41
07	Feilmelding .....	42
08	Tekniske detaljer .....	43
09	Feilsøking .....	44

## INTRODUKSJON

---

Denne brukermanualen er ment å hjelpe deg med å bruke produktet på en trygg måte, og gi deg grunnleggende informasjon om hvordan du bruker og vedlikeholder det. Les disse originale instruksjonene nøye før bruk.

Hvis du etter å ha lest manualen fortsatt er usikker på risikoene forbundet med produktet, skal du ikke ta det i bruk. Kontakt Ozoneair hvis du trenger mer informasjon. Brukermanualen dekker kun det grunnleggende for sikker bruk av produktet. Det er ikke mulig å beskrive alle situasjoner som kan oppstå under bruk.

### Brukerens ansvar

---

Det er brukerens ansvar å følge alle anbefalinger og sikkerhetsinformasjon før produktet tas i bruk, og alltid bruke produktet på en fornuftig måte.

## Tilsiktet bruk

---

Denne luftrensere er utviklet for bruk i hjemmet for å fjerne luftbårne partikler, som støv og pollen, samt visse gasser, og dermed forbedre inneluftens kvalitet. Bruk produktet slik det er beskrevet i denne manualen for best mulig ytelse.

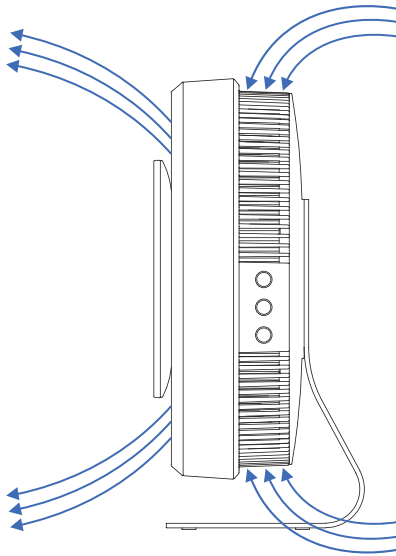

## SIKKERHETSINFORMASJON

---

Les gjennom denne brukermanualen, inkludert sikkerhetsinformasjonen, før apparatet tas i bruk for første gang. Følg alle instruksjoner. Oppbevar brukermanualen for fremtidig referanse eller for neste eier. Produsenten er ikke ansvarlig for personskade eller materiell skade som følge av feil installasjon eller bruk. Ozoneairs garanti gjelder kun dersom produktet brukes i samsvar med sikkerhetsinstruksjonene.



Les bruksanvisningen.

## ADVARSLER

---

- Ved å ignorere sikkerhetsinstruksjonene kan produsenten ikke holdes ansvarlig for eventuelle skader.
- Les alle instruksjoner nøye før du bruker apparatet.
- Bruk apparatet kun til det tiltenkte formålet som beskrevet i bruksanvisningen.
- Dette apparatet er designet for husholdningsbruk og lignende formål.
- Dette apparatet kan brukes av barn fra 8 år og oppover under tilsyn.
- Dette apparatet kan brukes av personer med nedsatt fysisk, sensorisk eller mental kapasitet eller manglende erfaring og kunnskap dersom de har fått tilsyn eller instruksjon om sikker bruk av apparatet og forstår risikoen.
- Barn skal ikke leke med apparatet.
- Rengjøring og bruker-vedlikehold skal ikke utføres av barn uten tilsyn.
- Før rengjøring eller annet vedlikehold må apparatet kobles fra strømforsyningen.
- Dette apparatet har ingen deler som kan vedlikeholdes av brukeren. Overlat service til kvalifisert servicepersonell.
- Hvis apparatet ikke fungerer som det skal, må du ikke forsøke å reparere det selv. Kontakt produsenten eller en autorisert serviceagent.
- Endringer eller modifikasjoner av apparatet som ikke er uttrykkelig godkjent av ansvarlig part, kan ugyldiggjøre brukerens rett til å bruke utstyret.
- Ikke bruk apparatet utendørs.
- Apparatet skal kun brukes med strømforsyningsenheten som følger med apparatet.

## ADVARSLER

---

- Dette apparatet drives av Safety Extra-Low Voltage (SELV), noe som reduserer risikoen for elektrisk støt under normal bruk.
- Bruk kun den medfølgende eller spesifiserte SELV-strømforsyningen. Bruk av feil strømforsyning kan føre til fare eller skade på apparatet.
- Sjekk at strømforsyningen er intakt og ikke skadet før bruk.
- Sørg for at strømforsyningen ikke utsettes for fuktighet eller væsker.
- Hold hender og andre gjenstander unna bevegelige deler under drift.
- Ikke senk apparatet i vann eller annen væske for å unngå skade.
- Det er viktig å sikre at luftinntak- og utløpsåpningene aldri blokkeres. Begrenset luftstrøm kan føre til funksjonsfeil eller sikkerhetsfare.
- For å sikre at maskinen kan måle luftkvalitet riktig, må du sørge for at sensorene på baksiden ikke blokkeres.
- Sørg for at produktet og dets strømadapter ikke er dekket til, og at ingen gjenstander plasseres på dem.
- Ikke bruk apparatet uten at filteret er på plass.
- For å garantere sikker og korrekt bruk, bruk kun tilbehør anbefalt av Ozoneair.
- Løft kun produktet ved å holde i stativet. Løfting på annen måte kan skade eller ødelegge produktet og potensielt forårsake personskade eller materielle skader.
- Ikke stikk fingre eller andre gjenstander inn i luftinntaket eller utløpet. Viften roterer med høy hastighet og kan forårsake alvorlige

## ADVARSLER

---

skader.

- Sørg for at filteret alltid er korrekt installert før bruk av apparatet. Bruk uten filter kan føre til skade på maskinen og redusert ytelse.
- For rengjøring og annet bruker-vedlikehold, se avsnittet "VEDLIKEHOLD".
- Når det gjelder hvordan apparatet skal festes til veggen, se delen "Veggmontering".

## Avhending

---

Pakkematerialer skal alltid kastes på en miljøvennlig måte og i samsvar med gjeldende lokale avhendingsregler.



Symbolet med den overkryssete søppelkassen på elektrisk eller elektronisk avfall er hentet fra direktiv 2012/19/EU. Det betyr at dette apparatet ikke må kastes sammen med vanlig husholdningsavfall ved slutten av levetiden. Du finner innsamlingssteder for gratis retur av elektrisk og elektronisk avfall i ditt nærområde. Adresseopplysninger kan fås hos kommunen eller lokal myndighet. Alternativt kan du kontakte et godkjent gjenvinningsanlegg for elektronisk og elektrisk utstyr i ditt land.

Separat innsamling av elektrisk og elektronisk avfall har som mål å muliggjøre gjenbruk, resirkulering og andre former for gjenvinning av avfallet, samt å forhindre negative konsekvenser for miljø og helse som kan oppstå ved avhending av farlige stoffer som kan finnes i utstyret.

## DELER

1. Frontlys | 2. Filterluke | 3. Luftutløp | 4. Luftinntak | 5. Kontrollpanel  
6. Strømuttak | 7. Stativ | 8. Sensorer

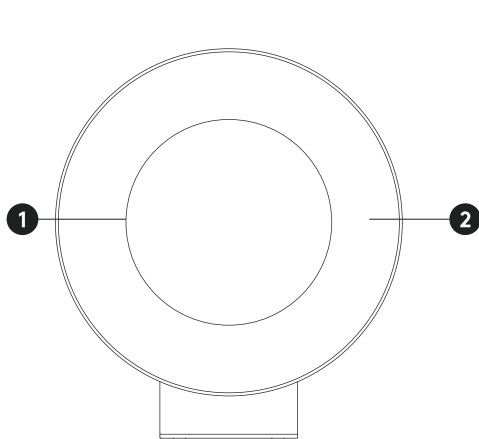

FRONT

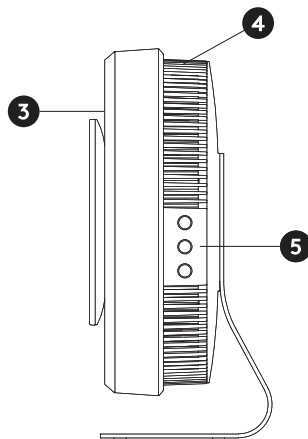

SIDE

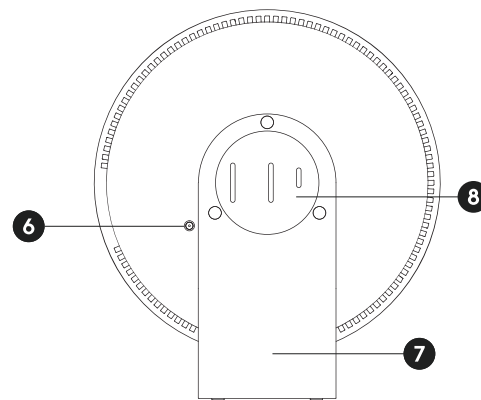

BAKSIDE

**Merk:** Det kan forekomme avvik i illustrasjonene.

## KONTROLLPANEL

1. Lysdioder

2. Strømknapp

3. Vifteknapp

4. Søvnknapp

### Luftkvalitet

Den nåværende luftkvaliteten vises gjennom fargen på lysdiodene på siden av produktet. Disse verdiene er basert på sanntidsmålinger fra sensorer som overvåker luftkvaliteten.

- Grønne lysdioder – God luftkvalitet.
- Gule lysdioder – Moderat luftkvalitet.
- Røde lysdioder – Dårlig luftkvalitet.

### Viftehastighet

Den valgte viftehastigheten vises ved antall lysdioder:

- Viftehastighet 1 – Lav ●
- Viftehastighet 2 – Middels ● ●
- Viftehastighet 3 – Høy ● ● ●
- Viftehastighet 4 – Ekstra høy ● ● ● ●

### Eksempel

To grønne lysdioder: Antallet lysdioder viser at produktet går på viftehastighet 2, og den grønne fargen betyr at luftkvaliteten er god.

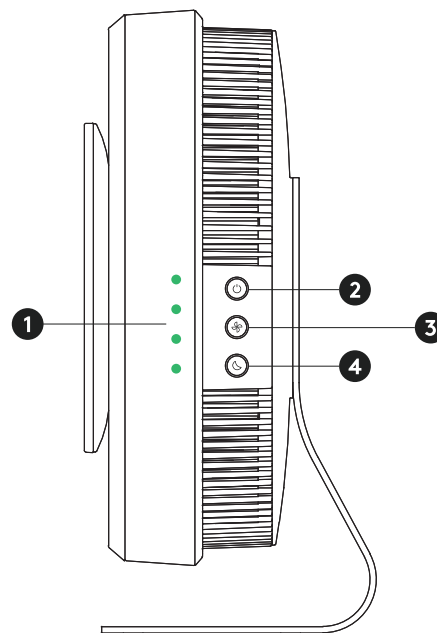

## BRUK

Start med å fjerne all emballasje før du bruker produktet. Les denne brukermanualen nøye, inkludert sikkerhetsinstruksjonene.

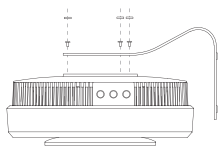

Plasser produktet med forsiden ned på en myk overflate. Fest stativet på baksiden med det medfølgende verktøyet og tre skruer, og dekk deretter til skruene med gummikapsler. Sørg for at stativet sitter godt fast.

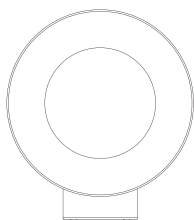

Plasser produktet på en jevn, opphøyd flate, og sørg for at luftinntaket, luftutløpet og sensorene ikke er tildekket. Unngå å plassere det på gulvet eller steder hvor det kan velte.

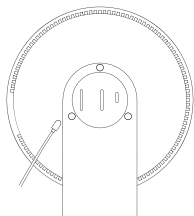

Koble strømkabelen til maskinen og strømforsyningen. Frontlyset vil kort lyse opp for å indikere at kabelen fungerer.



**Smart modus:** Trykk på strømknappen for å slå på maskinen, som da vil operere i anbefalt Smart modus. Viften justeres automatisk mellom hastighet 1-3 basert på luftkvaliteten, for optimal ytelse.



**Manuelt modus:** Velg Manuelt modus ved å trykke på vifteknappen. Juster deretter viftehastigheten ved å trykke gjentatte ganger på vifteknappen, og velg mellom hastighet 1-4. Den høyeste hastigheten, nivå 4, som anbefales ved svært dårlig luftkvalitet, er kun tilgjengelig i dette modus.



**Søvmodus:** Velg Søvmodus ved å trykke på søvnknappen. Frontlyset slukkes, og produktet går på viftehastighet 1. Søvmodus er designet for å skape et ideelt sovemiljø ved å operere stille og uten forstyrrelser.



Slå av maskinen ved å holde inne strømknappen i 2 sekunder. Koble alltid fra produktet fra strømmettet når det ikke er i bruk.

### Hvordan slå av frontlyset



Frontlyset er forhåndsinnstilt i Smart- og Manuell modus, men kan slås av. For å slå det av, velg ønsket innstilling og hold inne søvnknappen i 2 sekunder. Trykk på Strøm-knappen eller Vifte-knappen for å slå det på igjen.

## Anbefalinger

---

Vi anbefaler at produktet alltid får gå kontinuerlig, uansett innstilling. En luftrenser i bruk er den beste luftrenseren. Anbefalinger for optimal bruk:

- Plasser luftrenseren i et åpent område, unna vegger, møbler eller gardiner, for å sikre uhindret luftstrøm.
- Bytt filter til rett tid, et fullt filter reduserer renseseffekten.
- Luftrenseren kan ikke effektivt rense luft over flere etasjer. Bruk én luftrenser per etasje, eller plasser den der du oppholder deg mest.
- Ikke plasser luftrenseren nær et ventilasjonsutløp, da det kan føre til at den rensede luften trekkes ut av rommet.
- Lukk vinduene for å sikre optimal ytelse og hindre at ny luft kommer inn i rommet.

## Veggmontering

---

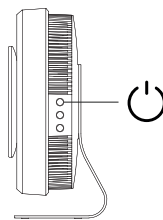

Veggfestet følger med Purify 120 Pro eller kan kjøpes separat. Slå alltid av produktet og trekk ut strømpluggen før installasjon.

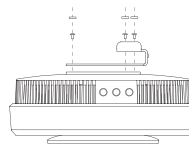

Plasser produktet med forsiden ned på en myk overflate. Fjern gummikapslene. Bruk det medfølgende verktøyet for å fjerne stativet ved å skru ut de tre skruene. Fest maskinbraketten med de samme skruene og gummikapslene.

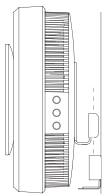

Monter veggbraketten på veggen med skruer og plugger som passer til din veggtype. Skruer og plugger til veggmontering følger ikke med. Til slutt plasserer du maskinen på veggbraketten ved å skyve den rett ned på plass.

## VEDLIKEHOLD

Produktet krever regelmessig vedlikehold for optimal ytelse. Sørg for at maskinen er slått av og frakoblet strøm før rengjøring eller vedlikehold.

### Filterbytte

Etter 6 måneder bør filteret byttes for å opprettholde ytelsen. Frontlyset blir gult (blinker tre ganger, deretter fast gult) og begrenser maskinen til viftehastighet 1. Filter kan kjøpes på [ozoneair.se](http://ozoneair.se).

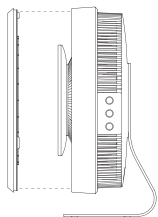

Hold inne strømknappen for å slå av maskinen, og trekk deretter ut strømkabelen. Fjern filterdekselet ved å trekke det rett av maskinen, det holdes på plass av magneter.

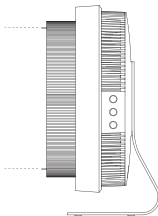

Ta ut filtrene ved forsiktig å trekke i flikene for å løsne både forfilteret og hovedfilteret fra maskinen. Fjern emballasjen fra det nye filteret og sett det inn i maskinen.

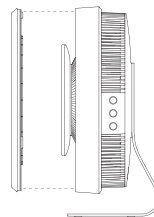

Sett på filterdekselet igjen og sørg for at det sitter godt fast. Koble maskinen til strøm igjen og slå den på ved å trykke på strømknappen. Det gule lyset vil være tent.

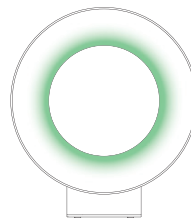

For å tilbakestille filtervarslingen, hold inne vifteknappen i 5 sekunder. Lyset vil blinke grønt, deretter bli hvitt, og maskinen vil fungere normalt.

**Merk!** - Hvis filteret byttes før varslingen, må filteret fortsatt tilbakestilles. Hold vifteknappen inne i 5 sekunder. Frontlyset vil blinke grønt og deretter gå tilbake til hvitt.

**Merk!** - Filteret er ikke vaskbart og må byttes når det er utslitt.

## Rengjøring av sensorene

---

Etter omtrent 3 måneders bruk bør sensorinntaket rengjøres for å opprettholde optimal ytelse. Hvis sensorene ikke rengjøres, kan det føre til unøyaktige målinger av luftkvaliteten. Før rengjøring, sørg for at maskinen er slått av og frakoblet strøm.

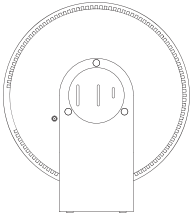

Sensorene sitter på baksiden av produktet. Rengjør dem ved å forsiktig støvsuge.

## Rengjøring av maskinen

---

Maskinen kan samle støv over tid, spesielt rundt luftinntaket, og må rengjøres etter behov. Rengjør den ved å tørke av med en myk klut. Regelmessig rengjøring er viktig for å sikre optimal ytelse.

**Merk!** - Hvis luftkvaliteten forblir rød over tid, kan sensorene trenge rengjøring.

## FEILMELDING

---

Frontlyset indikerer når det er en feil eller når produktet krever oppmerksomhet.

### Gult lys

---

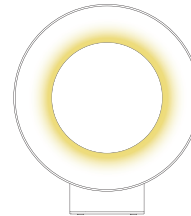

Gult lys betyr at det er tid for å bytte filter. Se side 41 for detaljerte instruksjoner om filterbytte.

### Rødt lys

---

Rødt lys indikerer en feil. Det røde lyset kan komme i to situasjoner:

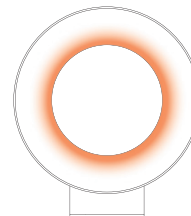

#### Filterluke fjernet:

Hvis filterluken fjernes mens maskinen er i gang, vil den slå seg av og blinke rødt. Filterluken må festes korrekt for å starte maskinen på nytt.

#### Teknisk feil:

Hvis maskinen slår seg av, blinker rødt tre ganger og blir stående med fast rødt lys, prøv å starte den på nytt. Hvis det røde lyset fortsatt lyser, kontakt din forhandler.

## TEKNISKE DETALJER

Navn	Purify 30 Pro	Purify 60 Pro	Purify 120 Pro
Modell	490607	490614	490621
Kapasitet	30 m <sup>2</sup>	60 m <sup>2</sup>	120 m <sup>2</sup>
Tekstil	Hvit	Grå	Grå
Filter	Partikkelfilter	Partikkelfilter	Gass- og partikkelfilter
Forfilter	Ja	Ja	Ja
Fotokatalyse	Nei	Ja	Ja
Ionisering	Nei	Ja	Ja
Partikkelsensor	Ja	Ja	Ja
Gassensor	Nei	Ja	Ja
Kabel lengde	2,5 m	2,5 m	2,5 m
Effekt	14 W	17 W	21 W
Størrelse	353 x 186 x 398 mm	353 x 186 x 398 mm	353 x 186 x 398 mm
Lydnivå	19–49 dB	19–48 dB	19–48 dB
Vekt	3,9 kg	4 kg	4,1 kg
Driftsforhold	0–40 °C	0–40 °C	0–40 °C
Veggfeste inkludert	Nei	Nei	Ja

## FEILSØKING

Problem	Mulig årsak	Løsning
Produktet starter ikke.	Produktet er ikke slått på.	Koble produktet til en trygg strømkilde. Slå det på ved å trykke på strømknappen.
	Strømkabelen er ikke riktig tilkoblet.	Sørg for at strømkabelen er riktig tilkoblet. Når kabelen er korrekt koblet til, vil frontlyset lyse i 3 sekunder for å indikere at strømtilkoblingen fungerer.
	Stikkkontakten fungerer ikke.	Prøv en annen stikkontakt.
Frontlyset er rødt.	Filterdekselet er ikke riktig festet.	Filterdekselet er festet med magneter med et asymmetrisk mønster. Sørg for å følge mønsteret ved montering.
	Det kan være et problem med produktet.	Kontakt forhandleren din og beskriv problemet.
Frontlyset er gult.	Produktet varsler om at det er tid for å bytte filter.	Følg instruksjonene på side 41. Etter at filteret er byttet, tilbakestill telleren ved å holde inne vifteknappen i 5 sekunder, slik at det gule lyset blir hvitt.
Frontlyset er av.	Produktet er i søvnmodus.	I søvnmodus forblir frontlyset av for å unngå å forstyrre brukeren. Trykk på vifteknappen og strømknappen for å bytte til en innstilling som aktiverer frontlyset.
	Frontlyset er manuelt slått av.	TFrontlyset kan slås av ved å holde inne søvnknappen i 2 sekunder. For å slå det på igjen, trykk på vifteknappen eller strømknappen.

Problem	Mulig årsak	Løsning
Produktet er i drift, men viser dårlig luftkvalitet over lengre tid.	Sensorene er blokkert.	Rengjør sensorene i henhold til instruksjonene på side 42.
	Filteret er fullt.	Filteret er fullt og må byttes. Følg instruksjonene på side 41.
	Luftkvaliteten i rommet er svært dårlig, eller ny luft kommer stadig inn.	Kjør i manuell modus med viftehastighet 4. Hvis situasjonen ikke forbedres, fortsett med samme innstilling og isoler rommet ved å lukke dører og vinduer.
Det kommer en merkelig lukt fra maskinen.	En plastlignende lukt kan forekomme i starten. For Purify 60 Pro og Purify 120 Pro kan den fotokatalytiske funksjonen også gi fra seg en metallisk lukt når produktet slås på for første gang.	Disse luktene kan forekomme i starten av produktets levetid, men vil gradvis forsvinne. Luktene er helt ufarlige.

## INDHOLDSFORTEGNELSE

---

01	Introduktion	46
02	Sikkerhedsinformation	47
03	Dele	51
04	Betjeningspanel	52
05	Brug	53
06	Vedligeholdelse	55
07	Fejlmeddelelse	56
08	Tekniske detaljer	57
09	Fejlfinding	58

## INTRODUKTION

---

Denne brugervejledning er beregnet til at hjælpe dig med at bruge dit produkt sikkert og give dig grundlæggende information om, hvordan du betjener og vedligeholder produktet. Læs venligst disse originale instruktioner omhyggeligt før brug.

Hvis du efter at have læst manualen er usikker på at forstå de potentielle risici forbundet med produktet, skal du ikke bruge det. Kontakt venligst Ozoneair, hvis du har brug for yderligere information. Brugermanualen dækker kun det grundlæggende for sikker brug af produktet. Det er ikke muligt at beskrive alle situationer, der kan opstå under brug af produktet.

that could arise while using the product.

### Brugerens ansvar

---

Det er brugerens ansvar at overholde alle anbefalinger og sikkerhedsinformationer, før produktet tages i brug, og altid bruge produktet på en fornuftig måde.

## Tilsigtet brug

---

Denne luftrensere er designet til hjemmebrug for at fjerne luftbårne partikler, såsom støv og pollen, samt visse gasser, hvilket forbedrer luftkvaliteten indendørs. Brug produktet som beskrevet i denne manual for optimal ydeevne.

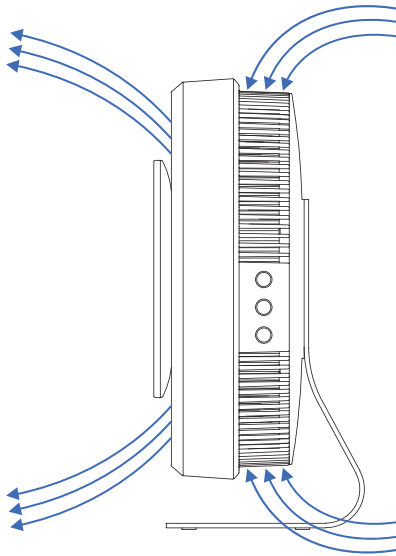

## SIKKERHEDSINFORMATION

---

Læs denne brugervejledning, inklusive sikkerhedsinformationen, før du bruger apparatet for første gang. Følg alle instruktioner. Opbevar brugervejledningen til fremtidig reference eller til den næste ejer. Producenten er ikke ansvarlig for personskade eller materiel skade forårsaget af forkert installation eller brug. Ozoneairs garanti er kun gyldig, hvis produktet bruges i overensstemmelse med sikkerhedsinstruktionerne.



Læs brugsanvisningen.

## ADVARSLER

---

- Ved at ignorere sikkerhedsinstruktionerne kan producenten ikke holdes ansvarlig for eventuelle skader.
  - Læs alle instruktioner omhyggeligt, før du bruger apparatet.
  - Brug kun apparatet til det tilsigtede formål som beskrevet i brugsanvisningen.
  - Dette apparat er designet til husholdningsbrug og lignende formål.
  - Dette apparat kan bruges af børn fra 8 år og opefter under opsyn.
  - Dette apparat kan bruges af personer med nedsat fysisk, sensorisk eller mental kapacitet eller manglende erfaring og viden, hvis de har fået instruktion eller vejledning i sikker brug og forstår de involverede risici.
  - Børn må ikke lege med apparatet.
- Rengøring og vedligeholdelse må ikke udføres af børn uden opsyn.
- Før rengøring eller anden vedligeholdelse skal apparatet kobles fra strømforsyningen.
  - Dette apparat har ingen dele, der kan vedligeholdes af brugeren. Kontakt kvalificeret servicepersonale ved behov for service.
  - Hvis apparatet ikke fungerer korrekt, må du ikke forsøge at reparere det selv. Kontakt producenten eller en autoriseret serviceagent.
  - Ændringer eller modifikationer af apparatet, som ikke er udtrykkeligt godkendt af den ansvarlige part, kan ugyldiggøre brugerens ret til at betjene udstyret.
  - Brug ikke apparatet udendørs.
  - Apparatet må kun bruges med den

## ADVARSLER

---

strømforsyningsenhed, der følger med apparatet.

- Dette apparat drives af Safety Extra-Low Voltage (SELV), hvilket reducerer risikoen for elektrisk stød under normal brug.
- Brug kun den medfølgende eller specificerede SELV-strømforsyning. Brug af forkert strømforsyning kan føre til fare eller skade på apparatet.
- Kontroller, at strømforsyningen er intakt og ikke beskadiget, før brug.
- Sørg for, at strømforsyningen ikke udsættes for fugt eller væsker.
- Hold hænder og andre genstande væk fra bevægelige dele under drift.
- Nedsænk ikke apparatet i vand eller andre væsker for at undgå skade.
- Det er vigtigt at sikre, at luftindtag- og

udløbsåbninger aldrig blokeres. Begrænset luftstrøm kan forårsage funktionsfejl eller en sikkerhedsrisiko.

- For at sikre, at maskinen kan måle luftkvaliteten korrekt, skal du sørge for, at sensorerne på bagsiden ikke blokeres.
- Sørg for, at produktet og dets strømadapter ikke er dækket til, og at der ikke placeres genstande på dem.
- Brug ikke apparatet uden filteret på plads.
- For at garantere sikker og korrekt drift skal du kun bruge tilbehør anbefalet af Ozoneair.
- Løft kun produktet ved at holde på stativet. Løft på anden måde kan beskadige eller ødelægge produktet og potentielt forårsage personskade eller materielle skader.
- Indsæt ikke fingre eller andre genstande i luftindtaget eller -udløbet

## ADVARSLER

---

- Ventilatoren roterer med høj hastighed og kan forårsage alvorlige skader.
- Sørg for, at filteret altid er korrekt installeret, før apparatet bruges. Brug uden filter kan medføre skade på maskinen og nedsat ydeevne.
- For rengøring og anden brug vedligeholdelse henvises til afsnittet "VEDLIGEHOLDELSE".
- For detaljer om, hvordan apparatet skal fastgøres til væggen, henvises til afsnittet "Vægmontering".

## Bortskaffelse

---

Bortskaf altid emballagematerialer på en miljøvenlig måde og i overensstemmelse med de gældende lokale bortskaffelsesregler.



Ikonet med den overkrydsede affaldsspand på affald af elektrisk eller elektronisk udstyr er taget fra Direktiv 2012/19/EU. Det angiver, at denne enhed ikke må bortskaffes med husholdningsaffaldet ved slutningen af dens levetid. Du vil finde indsamlingssteder for gratis returnering af affald af elektrisk og elektronisk udstyr i din nærhed. Adresserne kan fås fra din kommune eller lokale administration. Ellers bedes du kontakte et officielt genbrugscenter for elektronisk og elektrisk udstyr, der er autoriseret for dit land.

Den separate indsamling af affald af elektrisk og elektronisk udstyr har til formål at muliggøre genbrug, genanvendelse og andre former for genvinding af affaldsudstyr samt at forhindre negative virkninger for miljøet og menneskers sundhed forårsaget af bortskaffelse af farlige stoffer, der potentielt findes i udstyret.

## DELE

1. Frontlys | 2. Filterlåg | 3. Luftudgang | 4. Luftindgang | 5. Betjeningspanel

6. Stikkontakt | 7. Stativ | 8. Sensorer

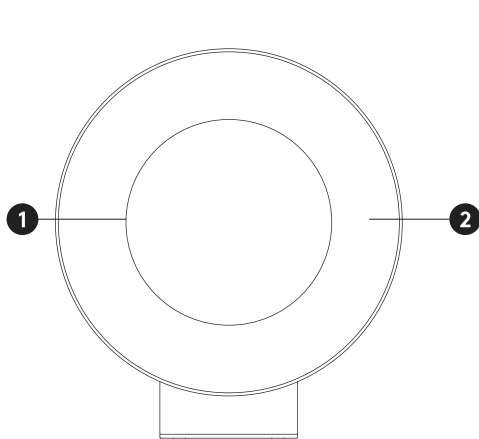

FRONT

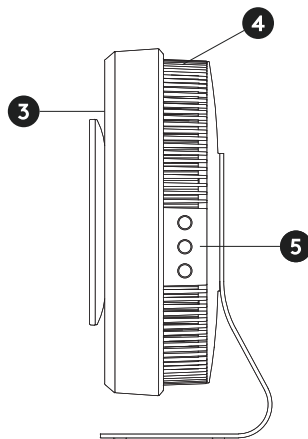

SIDE

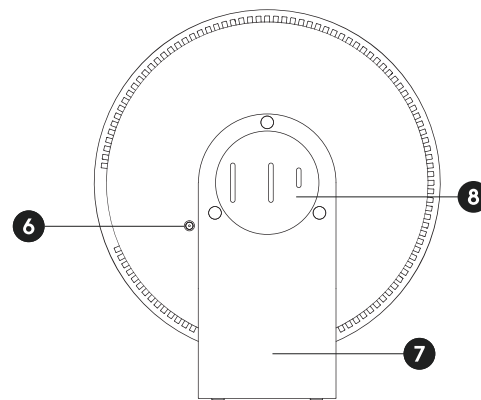

TILBAGE

Bemærk, at der kan forekomme afvigelser i illustrationerne.

## BETJENINGSPANEL

1. Lys prikker

2. Tænd/sluk-knap

3. Ventilator-knap

4. Sove-knap

### Luftkvalitet

Den aktuelle luftkvalitet vises gennem farven på lysprikkerne på siden af produktet. Disse værdier er baseret på realtidsmålinger fra sensorer, der overvåger luftkvaliteten.

- Grønne lysprikker - God luftkvalitet.
- Gule lysprikker - Moderat luftkvalitet.
- Røde lysprikker - Dårlig luftkvalitet.

### Blæserhastighed

Den valgte ventilatorhastighed angives af antallet af lyspunkter:

- Blæserhastighed 1 - Lav ●
- Blæserhastighed 2 - Medium ● ●
- Blæserhastighed 3 - Høj ● ● ●
- Blæserhastighed 4 - Ekstra høj ● ● ● ●

### Eksempel

To grønne lysprikker: Antallet af lysprikker angiver, at produktet kører ved ventilatorhastighed 2, og den grønne farve betyder, at luftkvaliteten er god.

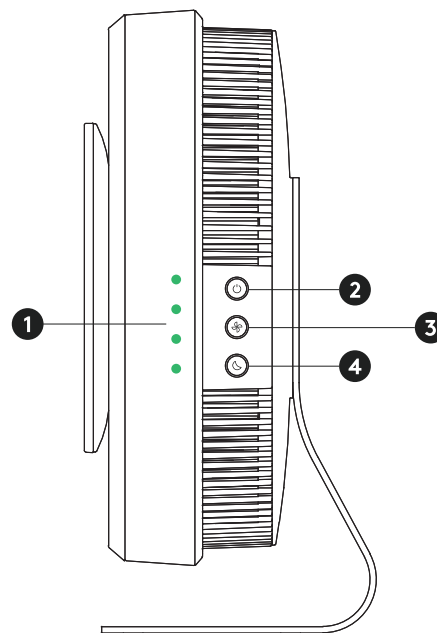

## BRUG

Fjern al emballagemateriale, før du bruger produktet. Læs denne brugervejledning omhyggeligt igennem, inklusive sikkerhedsinstruktionerne.

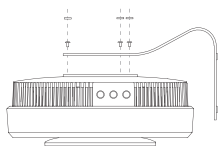

Placer produktet med forsiden nedad på en blød overflade. Fastgør stativet på bagsiden ved hjælp af det medfølgende værktøj og tre skruer, og dæk derefter skruerne med gummikapper. Sørg for, at stativet er sikkert.

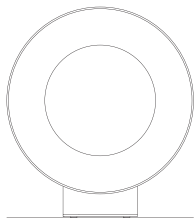

Placer produktet på en flad, hævet overflade, så luftindtag, udblæsning og sensorer ikke er blokerede. Undgå at placere det på gulvet eller et sted, hvor det kan vælte.

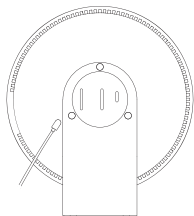

Tilslut strømkablet til produktet og en stikkontakt. Frontlyset vil kortvarigt lyse op for at vise, at kablet fungerer.



**Smart tilstand:** Smart-tilstand: Tryk på tænd/sluk-knappen for at tænde produktet. Det vil da køre i den anbefalede Smart-tilstand, hvor ventilationshastigheden (1-3) justeres automatisk baseret på luftkvaliteten, for at sikre optimal ydeevne.



**Manuel tilstand:** Vælg Manuel tilstand ved at trykke på ventilatorknappen. Juster derefter ventilationshastigheden ved gentagne gange at trykke på ventilatorknappen, og vælg mellem hastighed 1-4. Den højeste hastighed, niveau 4, som anbefales ved meget dårlig luftkvalitet, er kun tilgængelig i denne tilstand.



**Søvntilstand:** Tryk på søvknappen for at aktivere Søvntilstand. Frontlyset slukkes, og produktet kører lydløst på ventilationshastighed 1 for et ideelt sovemiljø.



Sluk maskinen ved at holde tænd/sluk-knappen nede i 2 sekunder. Tag altid produktet ud af stikkontakten, når det ikke er i brug.

### Sådan slukker du frontlyset



Frontlyset er forudindstillet i Smart- og Manuel tilstand, men kan slukkes. For at slukke det, vælg din indstilling og hold søvknappen nede i 2 sekunder. Tryk på tænd/sluk-knappen eller ventilatorknappen for at tænde det igen.

## Anbefalinger

---

Vi anbefaler, at produktet altid kører kontinuerligt, uanset hvilken indstilling der er valgt. En luftrenser i brug er den bedste luftrenser. Anbefalinger for optimal brug:

- Placer luftrenseren i et åbent område, væk fra vægge, møbler eller gardiner, for at sikre uhindret luftstrøm.
- Udskift filteret rettidigt, da et fyldt filter reducerer renseseffektiviteten.
- Luftrenseren fungerer ikke effektivt på flere etager. Brug én luftrenser pr. etage, eller placer den i det område, du bruger mest.
- Placer ikke luftrenseren i nærheden af en ventilationsudblæsning, da dette vil få den rensede luft til at blive suget ud af rummet.
- Luk vinduerne for at sikre optimal ydeevne og forhindre, at ny luft kommer ind i rummet.

## Vægmontering

---

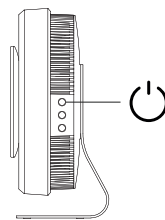

Vægbeslaget følger med Purify 120 Pro eller kan købes separat. Sluk altid for produktet og tag stikket ud før installation.

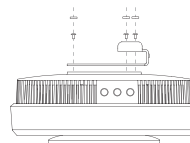

Læg produktet med forsiden nedad på en blød overflade. Fjern gummipropperne. Brug det medfølgende værktøj til at fjerne foden ved at skrue de tre skruer ud. Fastgør beslagene til maskinen med de samme skruer og gummipropperne.

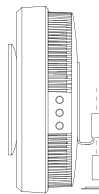

Monter vægbeslaget på væggen med skruer og rawlplugs, der passer til din vægtype. Skruer og rawlplugs til vægmontering medfølger ikke. Placer derefter maskinen på vægbeslaget ved at skubbe den lige ned på plads.

## VEDLIGEHOELDELSE

Produktet kræver regelmæssig vedligeholdelse for at sikre optimal ydeevne. Sørg for, at maskinen er slukket og frakoblet strøm, inden du rengør eller vedligeholder den.

### Filterudskiftning

Efter 6 måneder skal filteret udskiftes for at opretholde ydeevnen. Frontlyset bliver gult (blinker tre gange og lyser derefter konstant) og begrænser enheden til ventilatorhastighed 1. Filtre kan købes på ozoneair.se.

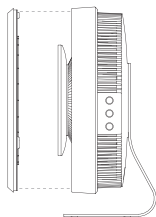

Hold tænd/sluk-knappen nede for at slukke enheden, og tag derefter stikket ud af stikkontakten. Fjern filterdækslet ved at trække det direkte af enheden, da det holdes på plads af magneter.

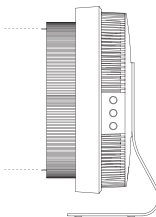

Fjern filtrene ved forsigtigt at trække i fanerne for at frigøre både forfilteret og hovedfilteret fra enheden. Fjern emballagen fra det nye filter, og indsæt det i enheden.

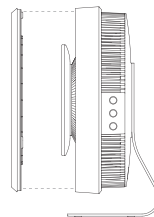

Sæt filterdækslet på igen, og sørg for, at det sidder korrekt fast. Sæt strøm til enheden, og tænd den ved at trykke på tænd/sluk-knappen. Det gule lys vil forblive tændt.

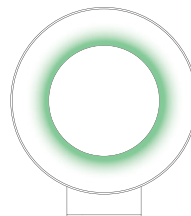

For at nulstille filteret skal du holde ventilatorknappen nede i 5 sekunder. Lyset vil blinke grønt, derefter blive hvidt, og maskinen vil fungere normalt.

**Bemærk!** - Hvis filteret udskiftes før advarslen, skal det stadig nulstilles. Hold ventilatorknappen nede i 5 sekunder. Frontlyset vil blinke grønt og derefter skifte til hvidt.

**Bemærk!** - Filteret kan ikke vaskes og skal udskiftes, når det har nået slutningen af dets levetid.

## Rengøring af sensorerne

---

Efter cirka 3 måneders brug bør sensorindtaget rengøres for at opretholde optimal ydeevne. Hvis sensorerne ikke rengøres, kan det føre til unøjagtige målinger af luftkvaliteten. Før rengøring skal maskinen slukkes og tages ud af stikkontakten.

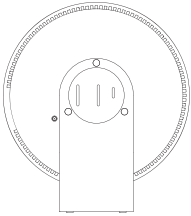

Sensorerne er placeret på bagsiden af produktet. Rengør dem forsigtigt med en støvsuger.

## Rengøring af maskinen

---

Maskinen kan samle støv over tid, især omkring luftindtaget, og skal rengøres efter behov. Rengør med en blød klud. Regelmæssig rengøring er vigtig for at sikre optimal ydeevne.

**Bemærk!** – Hvis luftkvaliteten forbliver rød i længere tid, kan det være nødvendigt at rengøre sensorerne.

## FEJLMEDDELELSE

---

Frontlyset viser, når der er en fejl, eller når produktet kræver opmærksomhed.

### Gult lys

---

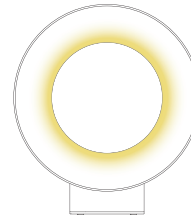

Gult lys angiver, at det er tid til at udskifte filteret. Gå til side 55 for detaljerede instruktioner om, hvordan filteret udskiftes.

### Rødt lys

---

Rødt lys angiver en fejl. Det røde lys kan optræde i to situationer:

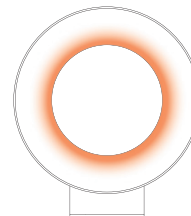

#### Filterdækslet fjernet:

Hvis filterdækslet fjernes under drift, vil maskinen slukke og blinke rødt. Det skal sættes korrekt på plads igen for at genstarte.

#### Teknisk problem:

Hvis maskinen slukker, blinker rødt tre gange og forbliver fast rødt, skal du genstarte den. Hvis det røde lys fortsætter, kontakt din forhandler.

## TEKNISKE DETALJER

Navn	Purify 30 Pro	Purify 60 Pro	Purify 120 Pro
Model	490607	490614	490621
Kapacitet	30 m <sup>2</sup>	60 m <sup>2</sup>	120 m <sup>2</sup>
Tekstil	Hvid	Grå	Grå
Filter	Partikelfilter	Partikelfilter	Gas- og partikelfilter
Forfilter	Ja	Ja	Ja
Fotokatalyse	Nej	Ja	Ja
Ionisering	Nej	Ja	Ja
Partikelsensor	Ja	Ja	Ja
Gassensor	Nej	Ja	Ja
Kabellængde	2,5 m	2,5 m	2,5 m
Effekt	14 W	17 W	21 W
Størrelse	353 x 186 x 398 mm	353 x 186 x 398 mm	353 x 186 x 398 mm
Lydniveau	19-49 dB	19-48 dB	19-48 dB
Vægt	3,9 kg	4 kg	4,1 kg
Driftsforhold	0-40 °C	0-40 °C	0-40 °C
Vægmontering inkluderet	Nej	Nej	Ja

## FEJLFINDING

Problem	Mulig årsag	Løsning
Produktet starter ikke.	Produktet er ikke tændt.	Tilslut produktet til en sikker strømkilde. Tænd det ved at trykke på tænd/sluk-knappen.
	Strømledningen er ikke korrekt tilsluttet.	Sørg for, at strømledningen er korrekt tilsluttet. Når strømledningen er korrekt tilsluttet, vil frontlyset lyse i 3 sekunder for at indikere, at strømledningen fungerer.
	Stikkontakten virker ikke.	Prøv en anden stikkontakt.
Frontlyset er rødt.	Filterdækslet er ikke korrekt fastgjort.	Filterdækslet er fastgjort med magneter, der har et asymmetrisk mønster. Sørg for at følge mønsteret.
	Der kan være et problem med produktet.	Kontakt din forhandler og beskriv problemet.
Frontlyset er gult.	Produktet giver besked om, at det er tid til at skifte filteret.	Følg instruktionerne på side 55. Efter udskiftning af filteret skal du nulstille tælleren ved at holde ventilatorknappen nede i 5 sekunder for at ændre det gule lys til hvidt.
Frontlyset er slukket.	Produktet er i dvaletilstand.	I dvaletilstand forbliver frontlyset slukket for at undgå at forstyrre brugeren. Tryk på ventilator- og tænd/sluk-knapperne for at skifte til en indstilling, der aktiverer frontlyset.
	Frontlyset er manuelt slukket.	Frontlyset kan slukkes ved at holde søvnknappen nede i 2 sekunder. For at tænde det igen, tryk på ventilatorknappen eller tænd/sluk-knappen.

Problem	Mulig årsag	Løsning
Produktet kører, men angiver dårlig luftkvalitet over en længere periode.	Sensorerne er blokerede.	Rengør sensorene efter instruktionerne på side 56.
	Filteret er fuldt.	Filteret er fuldt og skal udskiftes. Følg instruktionerne på side 55.
	Luftkvaliteten i rummet er meget dårlig, eller der kommer konstant ny luft ind.	Kør i manuel tilstand, ventilatorhastighed 4. Hvis situationen ikke forbedres, fortsæt med samme indstilling, men isoler rummet ved at lukke døre og vinduer.
Der kommer en mærkelig lugt fra maskinen.	Der kan forekomme en plastiklignende lugt i starten. For Purify 60 Pro og Purify 120 Pro kan den fotokatalytiske funktion også frigive en metallisk lugt, når produktet tændes første gang.	Disse lugte kan forekomme i begyndelsen af produktets levetid, men vil gradvist forsvinde over tid. Lugtene er helt harmløse.

## SISÄLLYSLUETTELO

---

01	Johdanto	60
02	Turvallisuusohjeet	61
03	Osat	65
04	Ohjauspaneeli	66
05	Käyttö	67
06	Huolto	69
07	Virheilmoitukset	70
08	Tekniset tiedot	71
09	Vianetsintä	72

## JOHDANTO

---

Tämä käyttöopas on tarkoitettu auttamaan sinua käyttämään tuotetta turvallisesti ja tarjoaa perustiedot tuotteen käytöstä ja huollosta. Lue nämä alkuperäiset ohjeet huolellisesti ennen käyttöä.

Jos käyttöohjeen lukemisen jälkeen olet epävarma tuotteen mahdollisiin riskeihin liittyen, älä käytä tuotetta. Ota yhteyttä Ozoneairiin saadaksesi lisätietoja. Tämä käyttöopas kattaa vain tuotteen turvallisen käytön perusasiat. Kaikkia mahdollisia tilanteita käytön aikana ei voida ennakoita.

### Käyttäjän vastuu

---

Käyttäjän vastuulla on noudattaa kaikkia suosituksia ja turvallisuusohjeita ennen tuotteen käyttöä ja käyttää tuotetta aina järkevällä tavalla.

## Tarkoitettu käyttö

Tämä ilmanpuhdistin on tarkoitettu kotikäyttöön poistamaan ilmassa olevia hiukkasia, kuten pölyä ja siitepölyä, sekä tiettyjä kaasuja, parantaen sisäilman laatua. Käytä tuotetta tässä oppaassa kuvatulla tavalla parhaan suorituskyvyn saavuttamiseksi.

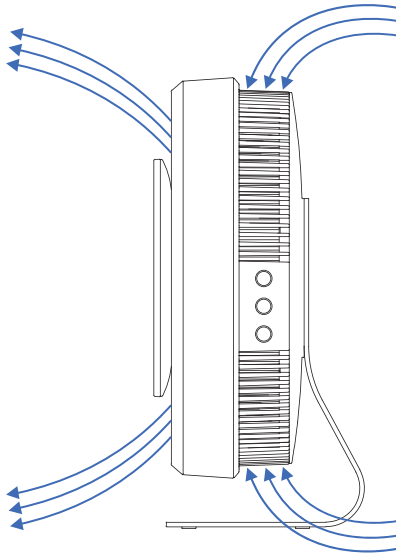

## TURVALLISUUSOHJEET

Lue tämä käyttöopas, mukaan lukien turvallisuusohjeet, ennen laitteen ensimmäistä käyttökertaa. Noudata kaikkia ohjeita. Säilytä käyttöopas tulevaa käyttöä tai seuraavaa omistajaa varten. Valmistaja ei ole vastuussa henkilövahingoista tai omaisuusvahingoista, jotka johtuvat virheellisestä asennuksesta tai käytöstä. Ozoneairin takuu on voimassa vain, jos tuotetta käytetään turvallisuusohjeiden mukaisesti.



Lue käyttöohjeet.

## VAROITUKSET

---

- Valmistaja ei ole vastuussa mistään vahingoista, jos turvallisuusohjeita ei noudateta.
- Lue kaikki ohjeet huolellisesti ennen laitteen käyttöä.
- Käytä laitetta vain sen käyttötarkoituksen mukaisesti, kuten käyttöohjeessa on kuvattu.
- Tämä laite on suunniteltu kotitalouskäyttöön ja vastaaviin tarkoituksiin.
- Tämä laite voidaan antaa 8-vuotiaiden ja sitä vanhempien lasten käyttöön valvonnassa.
- Tätä laitetta voivat käyttää myös henkilöt, joilla on fyysisiä, aistinvaraisia tai henkisiä rajoitteita tai joilla ei ole riittävästi kokemusta ja tietoa, jos heitä on opastettu laitteen turvallisessa käytössä ja he ymmärtävät siihen liittyvät vaarat.
- Lapset eivät saa leikkiä laitteella.
- Lapset eivät saa puhdistaa tai huoltaa laitetta ilman valvontaa.
- Laitteen on oltava irrotettuna sähköverkosta ennen puhdistusta tai muuta huoltoa.
- Laitteessa ei ole käyttäjän huollettavia osia. Huolto on annettava pätevän huoltohenkilöstön tehtäväksi.
- Jos laite ei toimi oikein, älä yritä korjata sitä itse. Ota yhteyttä valmistajaan tai valtuutettuun huoltoedustajaan.
- Laitteen muutokset tai muokkaukset, joita vastuullinen taho ei ole erikseen hyväksynyt, voivat mitätöidä käyttäjän oikeuden käyttää laitetta.
- Älä käytä laitetta ulkona.
- Laitetta saa käyttää vain sen mukana toimitetun virtalähteen kanssa.

## VAROITUKSET

---

- Tämä laite toimii turvallisella pienoislähteen (SELV), mikä vähentää sähköiskun riskiä normaalin käytön aikana.
- Käytä vain mukana toimitettua tai määritettyä SELV-virtalähdettä. Väärän virtalähteen käyttö voi aiheuttaa vaaran tai vahingoittaa laitetta.
- Tarkista ennen käyttöä, että virtalähde on ehjä eikä vahingoittunut.
- Varmista, ettei virtalähde joudu kosketuksiin kosteuden tai nesteiden kanssa.
- Pidä kädet ja muut esineet poissa liikkuvista osista laitteen ollessa käytössä.
- Älä upota laitetta veteen tai muihin nesteisiin vaurioiden välttämiseksi.
- On tärkeää varmistaa, ettei ilmanotto- tai poistoaukkoja tukita. Ilmavirran rajoittaminen voi aiheuttaa laitteen toimintahäiriön tai turvallisuusriskin.
- Varmista, että laitteen takana olevat anturit eivät ole tukossa, jotta laite voi mitata ilmanlaatua oikein.
- Varmista, että tuote ja sen virtalähde eivät ole peitettyinä ja ettei niiden päälle aseteta esineitä.
- Älä käytä laitetta ilman suodatinta.
- Varmista laitteen turvallinen ja asianmukainen käyttö käyttämällä vain Ozoneairin suosittelemaa lisävarustusta.
- Nosta laitetta vain sen jalustasta kiinni pitäen. Laitteen nostaminen muulla tavalla voi vahingoittaa tai rikkoa sen, mikä voi aiheuttaa henkilövahinkoja tai omaisuusvahinkoja.
- Älä työnnä sormia tai esineitä ilmanotto- tai poistoaukkoihin. Tuuletin pyörii suurella no-

## VAROITUKSET

---

peudella ja voi aiheuttaa vakavia vammoja.

- Varmista, että suodatinta on aina asennettu oikein ennen laitteen käyttöä. Laitteen käyttäminen ilman suodatinta voi vahingoittaa laitetta ja heikentää sen suorituskykyä.
- Puhdistus ja muu käyttäjän huolto on kuvattu kohdassa "HUOLTO".
- Laitteen seinään kiinnittämistä koskevat yksityiskohdat on kuvattu kohdassa "Seinäkiinnitys".

## Hävittäminen

---

Hävitä pakkausmateriaalit aina ympäristöystävällisellä tavalla ja sovellettavien paikallisten jätehuoltomääräysten mukaisesti.



Yliiviivatulla jäteastian kuvakkeella varustettu merkintä sähkö- ja elektroniikkalaiteromusta perustuu direktiiviin 2012/19/EU. Se osoittaa, että tätä laitetta ei saa hävittää kotitalousjätteen mukana laitteen elinkaaren lopussa. Sähkö- ja elektroniikkaromun maksuttomia palautuspisteitä löytyy läheltäsi. Osoitteet saat kunnaltasi tai paikalliselta viranomaiselta. Vaihtoehtoisesti voit ottaa yhteyttä viralliseen maassasi valtuutettuun kierrätyskeskukseen.

Sähkö- ja elektroniikkaromun erilliskeräyksen tavoitteena on mahdollistaa laitteiden uudelleenkäyttö, kierrätys ja muu hyödyntäminen sekä estää ympäristölle ja ihmisten terveydelle aiheutuvat haittavaikutukset, joita voivat aiheuttaa laitteiden sisältämät vaaralliset aineet.

## OSAT

1. Etuvalo

2. Suodattimen luukku

3. Poistoilma-aukko

4. Tuloilma-aukko

5. Ohjauspaneeli

6. Virtalähde

7. Jalusta

8. Anturit

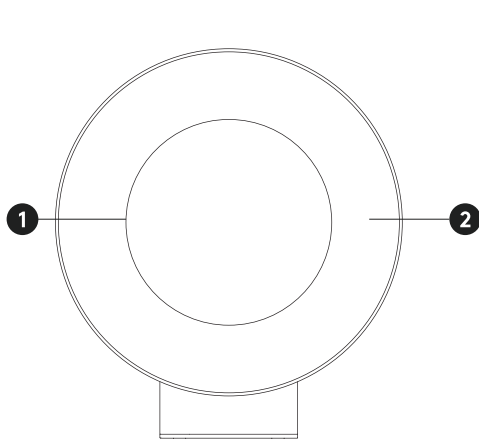

ETUOSA

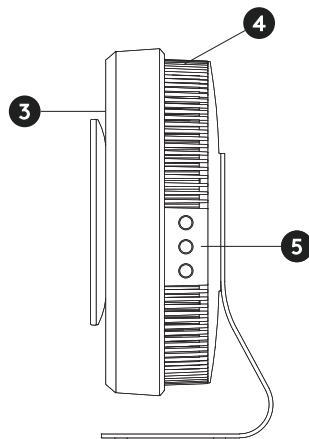

SIVU

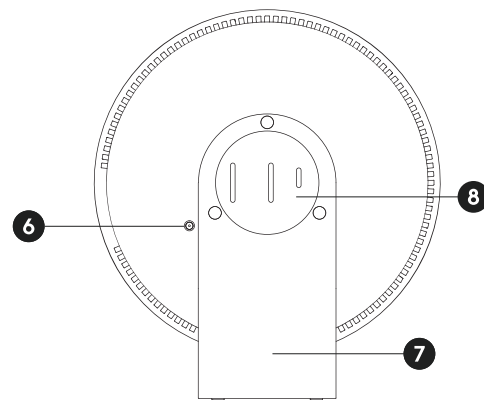

TAKAOSA

Huom: Kuvissa voi esiintyä poikkeamia.

## OHJAUSPANEELI

1. Valopisteet

2. Virtapainike

3. Puhallinpainike

4. Lepotilapainike

### Ilmanlaatu

Nykyinen ilmanlaatu näkyy laitteen sivulla olevien valopisteiden värin perusteella. Nämä arvot perustuvat ilmanlaatua mittaavien antureiden reaaliaikaisiin mittauksiin.

- Vihreät valopisteet – Hyvä ilmanlaatu
- Keltaiset valopisteet – Kohtalainen ilmanlaatu
- Punaiset valopisteet – Huono ilmanlaatu

### Puhaltimen nopeus

Valittu puhaltimen nopeus ilmoitetaan valopisteiden määrällä:

Puhaltimen nopeus 1 – Matala ●

Puhaltimen nopeus 2 – Keskitaso ● ●

Puhaltimen nopeus 3 – Korkea ● ● ●

Puhaltimen nopeus 4 – Erittäin korkea ● ● ● ●

### Esimerkki

Kaksi vihreää valopistettä: Valopisteiden määrä osoittaa, että laite toimii puhallinnopeudella 2, ja vihreä väri kertoo ilmanlaadun olevan hyvä.

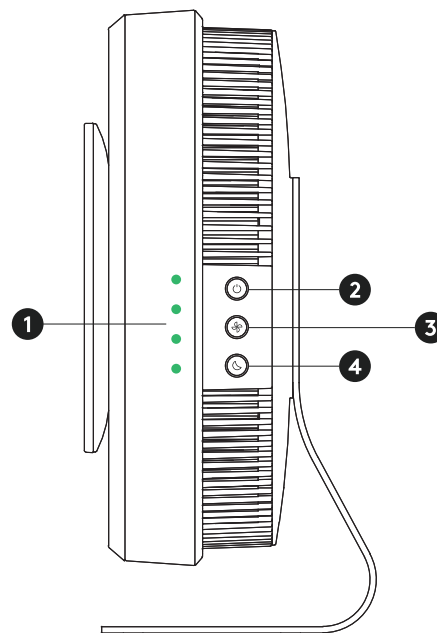

## KÄYTTÖ

Aloita poistamalla kaikki pakkausmateriaalit ennen tuotteen käyttöä. Lue tämä käyttöopas huolellisesti, mukaan lukien turvallisuusohjeet.

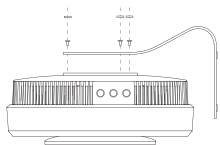

Aseta laite pehmeälle alustalle etupuoli alaspäin. Kiinnitä jalusta laitteen takaosaan mukana tulevalla työkalulla ja kolmella ruuvilla. Peitä ruuvit kumikorkeilla. Varmista, että jalusta on tukevasti kiinni.

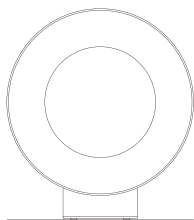

Aseta laite tasaiselle, korotetulle alustalle niin, että ilmanotto, poisto ja anturit eivät ole tukkeutuneet. Vältä laitteen asettamista lattialle tai paikkaan, jossa se voi kaatua.

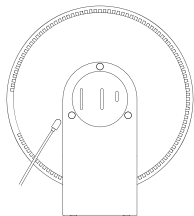

Kytke virtajohto laitteeseen ja pistorasiaan. Etuvalo syttyy hetkeksi, mikä osoittaa, että virtajohto toimii oikein.



**Älykäs tila:** Paina virtapainiketta käynnistääksesi laitteen. Laite toimii suositellussa älytilassa, jossa puhaltimen nopeus säädetään automaattisesti (tasot 1-3) ilmanlaadun perusteella parhaan mahdollisen suorituskyvyn varmistamiseksi.



**Manuaalinen tila:** Valitse manuaalinen tila painamalla tuuletinpainiketta. Säädä sitten puhaltimen nopeutta painamalla painiketta toistuvasti ja valitsemalla nopeus 1-4. Korkein puhallinnopeus, taso 4, joka suositellaan erittäin huonoon ilmanlaatuun, on käytettävissä vain tässä tilassa.



**Yötila tila:** Valitse yötila painamalla sleep-painiketta. Etuvalo sammuu, ja laite toimii hiljaisesti puhallinnopeudella 1, luoden ihanteelliset olosuhteet nukkumiseen.



Sammuta laite pitämällä virtapainiketta painettuna 2 sekunnin ajan. Irrota laite aina virtalähteestä, kun se ei ole käytössä.

### Etuvälön sammuttaminen



Etuvalo on oletuksena käytössä äly- ja manuaalitilassa, mutta sen voi sammuttaa. Sammuttaaksesi valon, valitse haluamasi tila ja pidä sleep-painiketta painettuna 2 sekunnin ajan. Saat valon takaisin päälle painamalla virtapainiketta tai tuuletinpainiketta.

## Suosituksset

---

Suosittellemme, että laite pidetään jatkuvasti käynnissä asetuksesta riippumatta. Käytössä oleva ilmanpuhdistin on paras ilmanpuhdistin. Suosituksia optimaalisista käytöistä varten:

- Aseta ilmanpuhdistin avoimeen tilaan, pois seinistä, huonekaluista ja verhoista, jotta ilmanvaihto ei esty.
- Vaihda suodatin ajallaan, sillä täysi suodatin heikentää puhdistustehoa.
- Ilmanpuhdistin ei toimi tehokkaasti useassa kerroksessa. Käytä yhtä laitetta per kerros tai aseta se siihen tilaan, jossa oleskelet eniten.
- Älä sijoita ilmanpuhdistinta ilmanvaihtokanavan läheisyyteen, sillä se voi imeä puhdistetun ilman ulos huoneesta.
- Sulje ikkunat parhaan suorituskyvyn varmistamiseksi ja estääksesi uuden ilman pääsyn sisään.

## Seinäkiinnitys

---

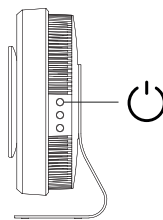

Seinäkiinnike sisältyy Purify 120 Pro tai sen voi ostaa erikseen. Sammuta laite ja irrota se virtalähteestä ennen asennusta.

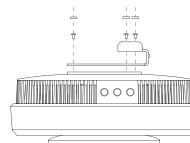

Aseta laite etupuoli alaspäin pehmeälle alustalle. Irrota kumitulpat. Käytä mukana tulevaa työkalua jalustan irrottamiseen avaamalla kolme ruuvia. Kiinnitä seinäkiinnike samoilla ruuveilla ja kumitulppien avulla.

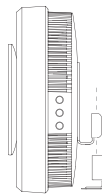

Kiinnitä seinäkiinnike seinään seinätyypillesi sopivilla ruuveilla ja proppuilla. Ruuveja ja proppuja ei sisälly toimitukseen. Lopuksi aseta laite seinäkiinnikkeeseen liu'uttamalla se suoraan alas paikoilleen.

## HUOLTO

Tuote vaatii säännöllistä huoltoa optimaalisen suorituskyvyn takaamiseksi. Varmista, että laite on sammutettu ja irrotettu virtalähteestä ennen puhdistusta tai huoltotoimenpiteitä.

### Suodattimen vaihto

6 kuukauden välein suodatin tulee vaihtaa suorituskyvyn säilyttämiseksi. Etuvalo muuttuu keltaiseksi (vilkkuu kolme kertaa ja jää sitten palamaan) ja rajoittaa laitteen nopeuden asetukseen 1. Suodattimia on saatavilla osoitteessa [ozoneair.se](http://ozoneair.se).

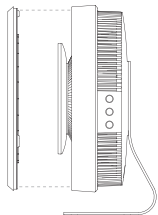

Pidä virtapainiketta painettuna sammuttaaksesi laitteen, ja irrota se sitten virtalähteestä. Irrota suodattimen kansi vetämällä se suoraan pois laitteesta – se pysyy paikoillaan magneeteilla.

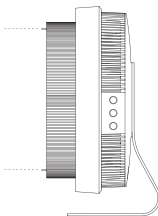

Irrota suodattimet vetämällä varovasti kiinnitysläpistä irrottaaksesi sekä esisuodattimen että pääsuodattimen laitteesta. Poista uuden suodattimen pakkausmateriaali ja aseta se laitteeseen.

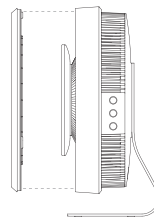

Kiinnitä suodattimen kansi takaisin ja varmista, että se on kunnolla paikoillaan. Kytke laite takaisin virtalähteeseen ja käynnistä se painamalla virtapainiketta. Keltainen valo pysyy päällä.

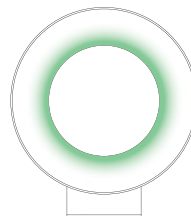

Palauta suodatin pitämällä tuuletinpainiketta painettuna 5 sekunnin ajan. Valo vilkkuu vihreänä, vaihtuu sitten valkoiseksi, ja laite toimii normaalisti.

**Huom!** – Jos suodatin vaihdetaan ennen varoitusta, se täytyy silti palauttaa. Pidä tuuletinpainiketta painettuna 5 sekunnin ajan. Etuvalo vilkkuu vihreänä ja palaa sitten valkoiseksi.

**Huom!** – Suodatinta ei voi pestä, ja se on vaihdettava, kun sen käyttöikä on päättynyt.

## Antureiden puhdistus

Noin kolmen kuukauden käytön jälkeen anturien ilmanottoaukko tulisi puhdistaa suorituskyyvyn ylläpitämiseksi. Jos antureita ei puhdisteta, se voi johtaa virheellisiin ilmanlaatumittauksiin. Varmista ennen puhdistusta, että laite on sammutettu ja irrotettu virtalähteestä.

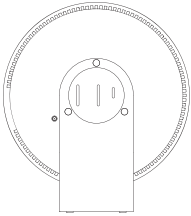

Anturit sijaitsevat laitteen takana. Puhdista ne imuroimalla varovasti.

## Laitteen puhdistus

Laite voi kerätä pölyä ajan myötä, erityisesti ilmanottoaukon ympärille, ja se tulee puhdistaa tarpeen mukaan. Pyyhi laite pehmeällä liinalla. Säännöllinen puhdistus on tärkeää optimaalisen suorituskyyvyn varmistamiseksi.

**Huom!** –Jos ilmanlaatu pysyy punaisena pitkään, anturit saattavat kaivata puhdistusta.

## VIRHEILMOITUKSET

**Etuvalo ilmaisee, kun laitteessa on virhe tai kun se tarvitsee huomiota.**

### Keltainen valo

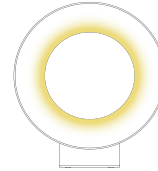

Keltainen valo osoittaa, että on aika vaihtaa suodatin. Katso sivu 69 saadaksesi tarkat ohjeet suodattimen vaihtoon.

### Punainen valo

Punainen valo ilmaisee virheen. Punainen valo voi näkyä kahdessa tilanteessa:

#### Suodattimen kansi poistettu:

Jos suodattimen kansi poistetaan laitteen ollessa käynnissä, laite sammuu ja punainen valo vilkkuu. Käynnistys edellyttää, että kansi asetetaan takaisin oikein.

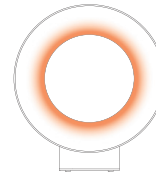

#### Tekninen vika:

Jos laite sammuu, punainen valo vilkkuu kolme kertaa ja jää sitten palamaan kiinteästi, käynnistä laite uudelleen. Jos punainen valo palaa edelleen, ota yhteyttä jälleenmyyjään.

## TEKNISET TIEDOT

Nimi	Purify 30 Pro	Purify 60 Pro	Purify 120 Pro
Malli	490607	490614	490621
Kapasiteetti	30 m <sup>2</sup>	60 m <sup>2</sup>	120 m <sup>2</sup>
Tekstiili	Valkoinen	Harmaa	Harmaa
Suodatin	Hiukkassuodatin	Hiukkassuodatin	Kaasu- ja hiukkassuodatin
Esisuodatin	Kyllä	Kyllä	Kyllä
Valokatalyysi	Ei	Kyllä	Kyllä
Ionisaatio	Ei	Kyllä	Kyllä
Hiukkassensori	Kyllä	Kyllä	Kyllä
Kaasusensori	Ei	Kyllä	Kyllä
Kaapelin pituus	2,5 m	2,5 m	2,5 m
Teho	14 W	17 W	21 W
Koko	353 x 186 x 398 mm	353 x 186 x 398 mm	353 x 186 x 398 mm
Äänenvoimakkuus	19–49 dB	19–48 dB	19–48 dB
Paino	3,9 kg	4 kg	4,1 kg
Käyttöolosuhteet	0–40 °C	0–40 °C	0–40 °C
Seinäkiinnitys sisältyy	Ei	Ei	Kyllä

## VIANETSINTÄ

Ongelma	Mahdollinen syy	Ratkaisu
Tuote ei käynnisty.	Tuotetta ei ole käynnistetty.	Kytke tuote turvalliseen virtalähteeseen. Käynnistä se painamalla virtapainiketta.
	Virtajohto ei ole kunnolla kytketty.	Varmista, että virtajohto on kytketty oikein. Kun johto on kunnolla kiinni, etuvalo syttyy kolmeksi sekunniksi osoittaakseen, että virta toimii.
	Pistorasia ei toimi.	Kokeile toista pistorasiaa.
Etuvalo on punainen.	Suodatinkansi ei ole kunnolla kiinni.	Suodatinkansi kiinnittyy magneeteilla, joissa on epäsymmetrinen kohdistuskuvio. Varmista, että noudatat kuviota.
	Tuotteessa saattaa olla vika.	Ota yhteyttä jälleenmyyjään ja kuvaa ongelma.
Etuvalo on keltainen.	Tuote ilmoittaa, että on aika vaihtaa suodatin.	Seuraa sivun 69 ohjeita. Suodattimen vaihdon jälkeen nollaa laskuri pitämällä tuuletinpainiketta painettuna 5 sekunnin ajan, kunnes keltainen valo muuttuu valkoiseksi.
Etuvalo ei pala.	Tuote on lepotilassa.	Lepotilassa etuvalo pysyy sammuksissa, jotta se ei häiritse käyttäjää. Paina tuuletin- ja virtapainikkeita vaihtaaksesi asetukseen, joka aktivoi etuvalon.
	Etuvalo on sammutettu manuaalisesti.	Etuvalo voidaan sammuttaa pitämällä lepotilapainiketta painettuna 2 sekuntia. Valo kytketään takaisin päälle painamalla tuuletin- tai virtapainiketta.

Ongelma	Mahdollinen syy	Ratkaisu
Tuote on käynnissä, mutta ilmaisee huonoa ilmanlaatua pitkän ajan kuluessa.	Anturit ovat tukossa.	Puhdista anturit sivun 70 ohjeiden mukaan.
	Suodatin on täynnä.	Suodatin on täynnä ja se täytyy vaihtaa. Noudata sivun 69 ohjeita.
	Huoneen ilmanlaatu on erittäin huono, tai tilaan tulee jatkuvasti uutta ilmaa.	Käytä manuaalillassa, tuuletinnopeus 4. Jos tilanne ei parane, jatka samalla asetuksella mutta sulje ovet ja ikkunat eristäaksesi tilan.
Laitteesta tulee outo haju.	Muovimainen haju saattaa esiintyä aluksi. Purify 60 Pro ja Purify 120 Pro osalta fotokatalyyttinen toiminto saattaa vapauttaa metallimaisen hajun, kun tuote käynnistetään ensimmäistä kertaa.	Nämä hajut saattavat esiintyä tuotteen elinkaaren alussa, mutta ne häviävät vähitellen ajan myötä. Hajut ovat täysin vaarattomia.

Ozoneair

[ozoneair.se](https://ozoneair.se)